

**BUTEE POUR MANDRIN "POSISTOP"**

**PAR.POSI...**



**MATIERE ET EXECUTION :**

Corps en aluminium anodisé muni de 3 aimants.  
 Epaisseur tolérancée à +/-0,01 mm permettant un usinage de finition  
 d'une très bonne répétabilité.

**FONCTION :**

Grâce aux aimants la butée est maintenue sur le mandrin  
 Plus besoin d'aléser les mors doux d'où économie de temps de changement de mors.  
 L'ouverture «A» est de 25 mm en standard et l'utilisateur peut l'augmenter jusqu'à 54 mm  
 pour l'adapter aux différentes largeurs de mors.  
 Mise en place de la pièce ultra rapide : poser et serrer.

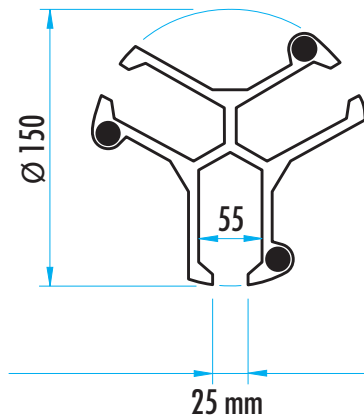
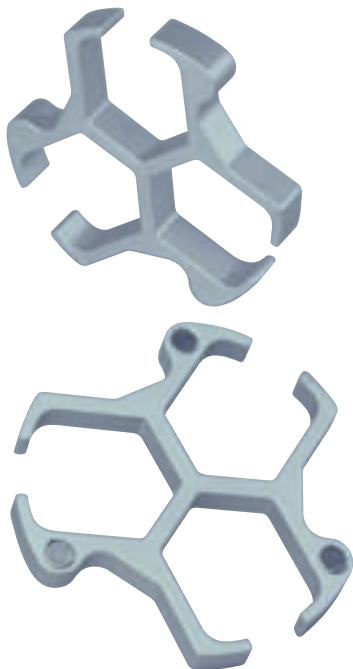

Epaisseur	Ref.
15 mm	PAR.POSI.15
20 mm	PAR.POSI.20
25 mm	PAR.POSI.25
30 mm	PAR.POSI.30
35 mm	PAR.POSI.35
40 mm	PAR.POSI.40
Jeu des 6 épaisseurs	PAR.POSI.SET