

ANNEAU RENFORCE M8 -> M48

2131.11

Formé de 2 pièces : anneau + vis ou écrou (modèle femelle).
 Anneau de forme étoilée (8 côtés) en acier forgé, peint en rose "fluo"
 et testé à 100 % anti-fissures.
 Coefficient de sécurité : x 4.
 Sur demande : filetage UNC.

REMARQUE :

La vis tourne librement dans l'anneau (360°) et ce dernier se positionne de façon optimale dans le sens de la traction avant la mise sous charge.

La clavette d'arrêt doit être placée dans le 6-pans creux pour permettre le vissage ou le dévissage.

L'anneau doit être vissé à fond sur une surface bien plane.

Pour l'anneau femelle, le filetage de réception doit être de qualité 10.9.

Attention :

Cet anneau doit être orienté à la main **avant** le levage.

Après serrage, l'anneau n'est plus "tournant" et a tendance à rogner la charge à soulever.

Cet anneau ne peut pas être utilisé pour une rotation sous charge.

capacité (t)	M	A	B	C	D	E	G	K	L	M	N	S	poids (kg)	Ref.
0,4	M 8	34	11	8,5	25	25	28	47	12	8	6	16	0,1	2131.11.008
0,4	M 10	34	11	8,5	25	25	28	47	15	10	6	15	0,1	2131.11.010
0,75	M 12	42	13	10	30	30	34	56	18	12	8	18	0,2	2131.11.012
1,5	M 16	49	15	14	35	35	40	65	24	16	10	22	0,3	2131.11.016
2,3	M 20	57	17	16	40	40	50	75	30	20	12	27,5	0,5	2131.11.020
3,2	M 24	69	21	19	48	48	60	90	36	24	14	33	0,9	2131.11.024
4,5	M 30	86	26	24	60	60	75	112	45	30	17	41,5	1,7	2131.11.030
7	M 36	103	32	29	72	75	90	135	54	36	22	49,5	2,9	2131.11.036
9	M 42	120	38	34	82	85	105	158	63	42	24	58	4,6	2131.11.042
12	M 48	137	43	38	94	100	120	180	72	48	27	66	7,0	2131.11.048

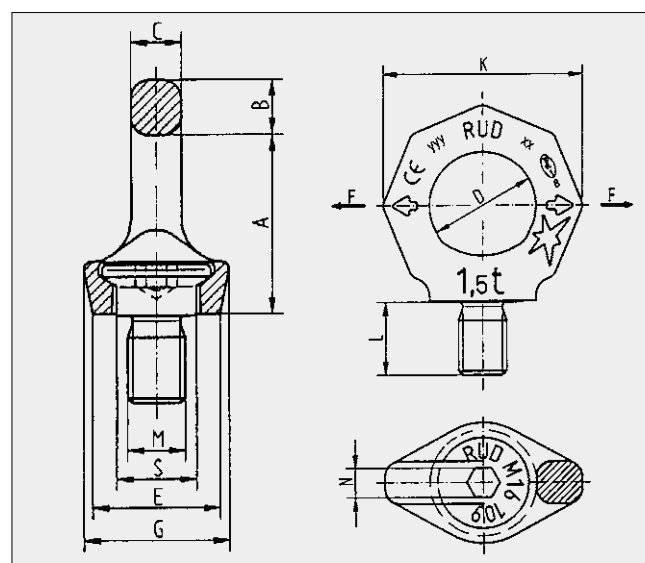

ANNEAU RENFORCE FEMELLE M8 -> M30

RKA.VRM.



filetage de réception : min 10.9

capacité (t)	M	A	B	C	D	E	G	H	K	L	R max.	S	SW	Ref.
0,4	M 8	34	11	8,5	25	25	28	20	47	14	20	16	12	RKA.VRM.008
0,4	M 10	34	11	8,5	25	25	28	20	47	14	20	16	12	RKA.VRM.010
0,75	M 12	42	13	10	30	30	34	25	56	17	24	20	14	RKA.VRM.012
1,5	M 16	51	15	14	35	35,5	40	30	65	21	30	22	19	RKA.VRM.016
2,3	M 20	57	17	16	40	40	50	34	75	23	37	29	24	RKA.VRM.020
3,2	M 24	69	21	19	48	50	60	40	90	29	45	35	30	RKA.VRM.024
4,5	M 30	86	26	24	60	60	75	52	112	34	56	44	36	RKA.VRM.030

