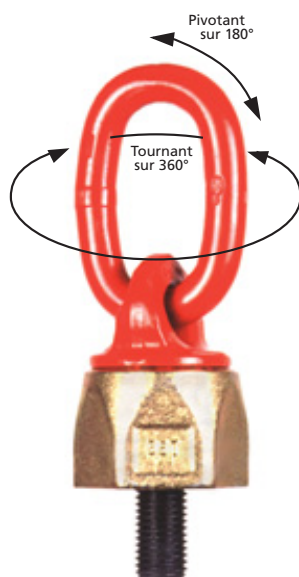

ANNEAU LEGER A DOUBLE ARTICULATION M8 -> M30

2131.20

MATIERE ET EXECUTION :

En acier, avec anneau DIN 5688.8 peint en rouge, monté sur roulement à billes, 100 % testé anti-fissures.

Coefficient de sécurité : 4.

REMARQUE :

Pivotant à 360° et basculant à 180°.

Grâce au roulement, un serrage à la main avec un clé plate est suffisant.

Peut pivoter en charge mais inadapté pour rotation en pleine charge à 90°.

Sur demande : autres longueurs de vis ou filetage UNC

| d2 | F | a | b | c | d1 | e | g | SW | F1 (t) | Ref. |
|-----|----|----|----|----|----|-----|-----|----|-----------|-----------------|
| M8 | 13 | 8 | 33 | 29 | 33 | 76 | 36 | 28 | 0,3 | 2131.20.008.013 |
| M10 | 17 | 8 | 33 | 29 | 36 | 78 | 38 | 30 | 0,45 | 2131.20.010.017 |
| M12 | 21 | 10 | 51 | 35 | 42 | 105 | 45 | 36 | 0,6 | 2131.20.012.021 |
| M16 | 25 | 13 | 47 | 35 | 48 | 114 | 55 | 41 | 1,3 | 2131.20.016.030 |
| M20 | 33 | 13 | 56 | 35 | 64 | 135 | 65 | 56 | 2,0 | 2131.20.020.033 |
| M24 | 40 | 18 | 68 | 40 | 81 | 172 | 87 | 70 | 3,5 | 2131.20.024.040 |
| M30 | 50 | 22 | 93 | 50 | 99 | 220 | 105 | 85 | 5,0 | 2131.20.030.050 |

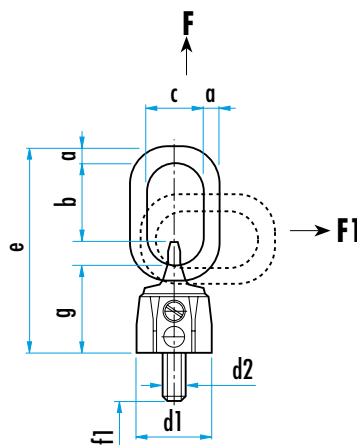
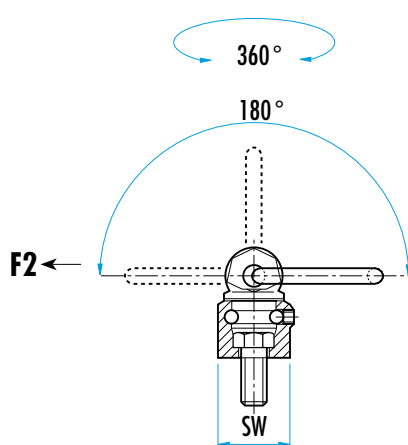

CAPACITE EN tonnes, EN FONCTION DU TYPE D'ELINGUAGE

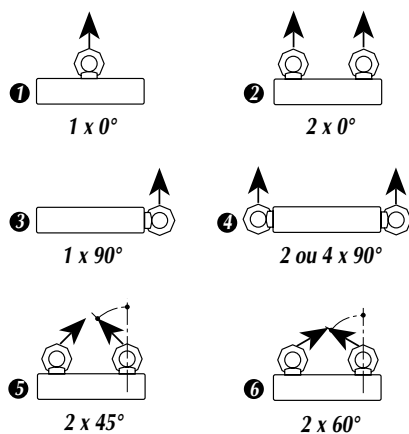

| Réf. | 1 | 2 | 3 | 4 | 5 | 6 | 7 | 8 |
|-----------------|-----|-----|------|-----|-----|-----|------|-----|
| 2131.20.008.013 | 0,6 | 1,2 | 0,3 | 0,6 | 0,4 | 0,3 | 0,6 | 0,4 |
| 2131.20.010.017 | 0,9 | 1,8 | 0,45 | 0,9 | 0,6 | 0,4 | 0,9 | 0,6 |
| 2131.20.012.021 | 1,2 | 2,4 | 0,6 | 1,2 | 0,8 | 0,6 | 1,2 | 0,9 |
| 2131.20.016.030 | 2,6 | 5,2 | 1,3 | 2,6 | 1,8 | 1,3 | 2,7 | 1,9 |
| 2131.20.020.033 | 4 | 8 | 2 | 4 | 2,8 | 2 | 4,2 | 3,5 |
| 2131.20.024.040 | 7 | 14 | 3,5 | 7 | 4,9 | 3,5 | 7,3 | 5,2 |
| 2131.20.030.050 | 10 | 20 | 5 | 10 | 7 | 5 | 10,5 | 7,5 |

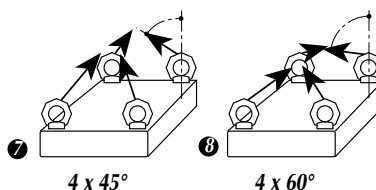

ANNEAU LOURD A DOUBLE ARTICULATION M36 - M90

RKA.

MATIERE ET EXECUTION :

En acier, avec anneau DIN 5688.8,
peint en rouge, monté sur roulements, 100 % testé anti-fissures.
Coefficient de sécurité : 4.

REMARQUE :

Pivotant à 360° et basculant à 180°.

Grâce au roulement, un serrage à la main avec une clé plate est suffisant.

Peut pivoter en charge mais inadapté pour rotation en pleine charge à 90°.

Sur demande : autres longueurs de vis ou filetage UNC.

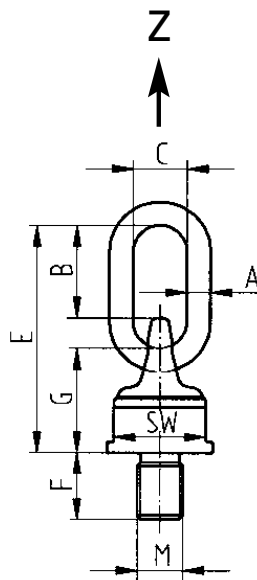

| capacité (t) | M | A | B | C | Ø D | E | F | G | SW | poids (kg) | Ref. |
|--------------|------|----|-----|----|-----|-----|-----|-----|-----|------------|---------------|
| 8 | M 36 | 22 | 87 | 50 | 90 | 210 | 54 | 94 | 80 | 4,6 | RKA.51872 |
| 10 | M 42 | 26 | 112 | 65 | 98 | 240 | 63 | 100 | 85 | 6,3 | RKA.51874 |
| 10 | M 48 | 26 | 111 | 65 | 98 | 240 | 68 | 100 | 85 | 6,5 | RKA.51930 |
| 15 | M 56 | 32 | 120 | 70 | 120 | 280 | 84 | 130 | 95 | 11,3 | RKA.51941 |
| 15 | M 64 | 32 | 120 | 70 | 120 | 280 | 94 | 130 | 95 | 11,6 | RKA.71.00.406 |
| 25 | M 72 | 40 | 125 | 80 | 160 | 332 | 108 | 163 | 130 | 27 | RKA.79.90.332 |
| 30 | M 80 | 40 | 125 | 80 | 170 | 332 | 120 | 163 | 130 | 28,7 | RKA.79.90.333 |
| 35 | M 90 | 40 | 125 | 80 | 170 | 332 | 135 | 165 | 130 | 30,7 | RKA.79.85.363 |

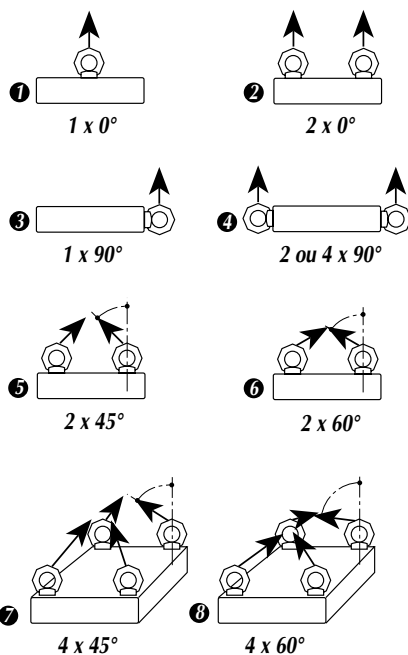
CAPACITE EN tonnes, EN FONCTION DU TYPE D'ELINGUAGE

| Ref. | ① | ② | ③ | ④ | ⑤ | ⑥ | ⑦ | ⑧ |
|---------------|------|----|----|----|------|----|------|------|
| RKA.51872 | 12,2 | 25 | 8 | 16 | 11,2 | 8 | 16,8 | 12 |
| RKA.51874 | 16 | 32 | 10 | 20 | 14 | 10 | 21 | 15 |
| RKA.51930 | 16 | 32 | 10 | 20 | 14 | 10 | 21 | 15 |
| RKA.51941 | 25 | 50 | 15 | 30 | 21 | 15 | 31,5 | 22,5 |
| RKA.71.00.406 | 25 | 50 | 25 | 30 | 21 | 15 | 31,5 | 22,5 |
| RKA.79.90.332 | 35 | 70 | 25 | 50 | 35 | 25 | 52,5 | 37,5 |
| RKA.79.90.333 | 35 | 70 | 30 | 60 | 42 | 30 | 63 | 45 |
| RKA.79.85.363 | 35 | 70 | 35 | 70 | 49 | 35 | 73,5 | 52,5 |