

RESSORT A GAZ "SUR MESURE"

Vous avez un projet dans lequel vous aimeriez intégrer un ressort à gaz ?

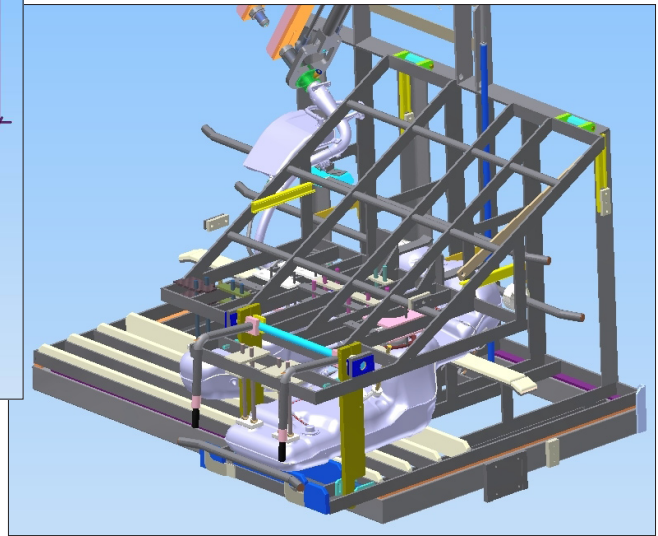
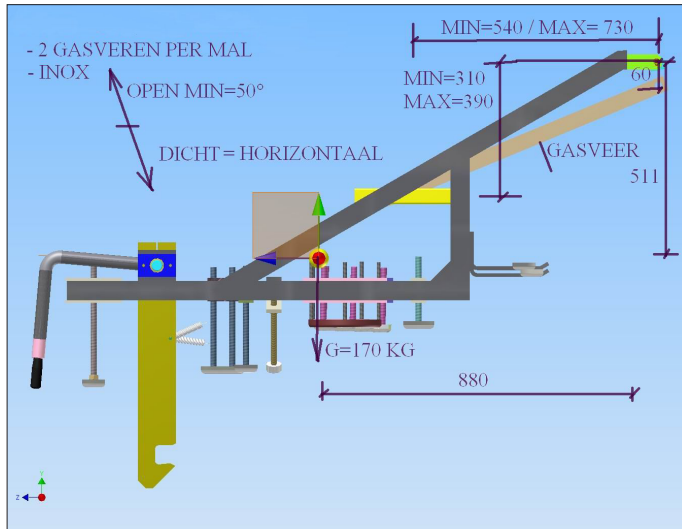

Contactez nous.

Ensemble nous déterminerons la solution technique répondant au résultat que vous désirez.

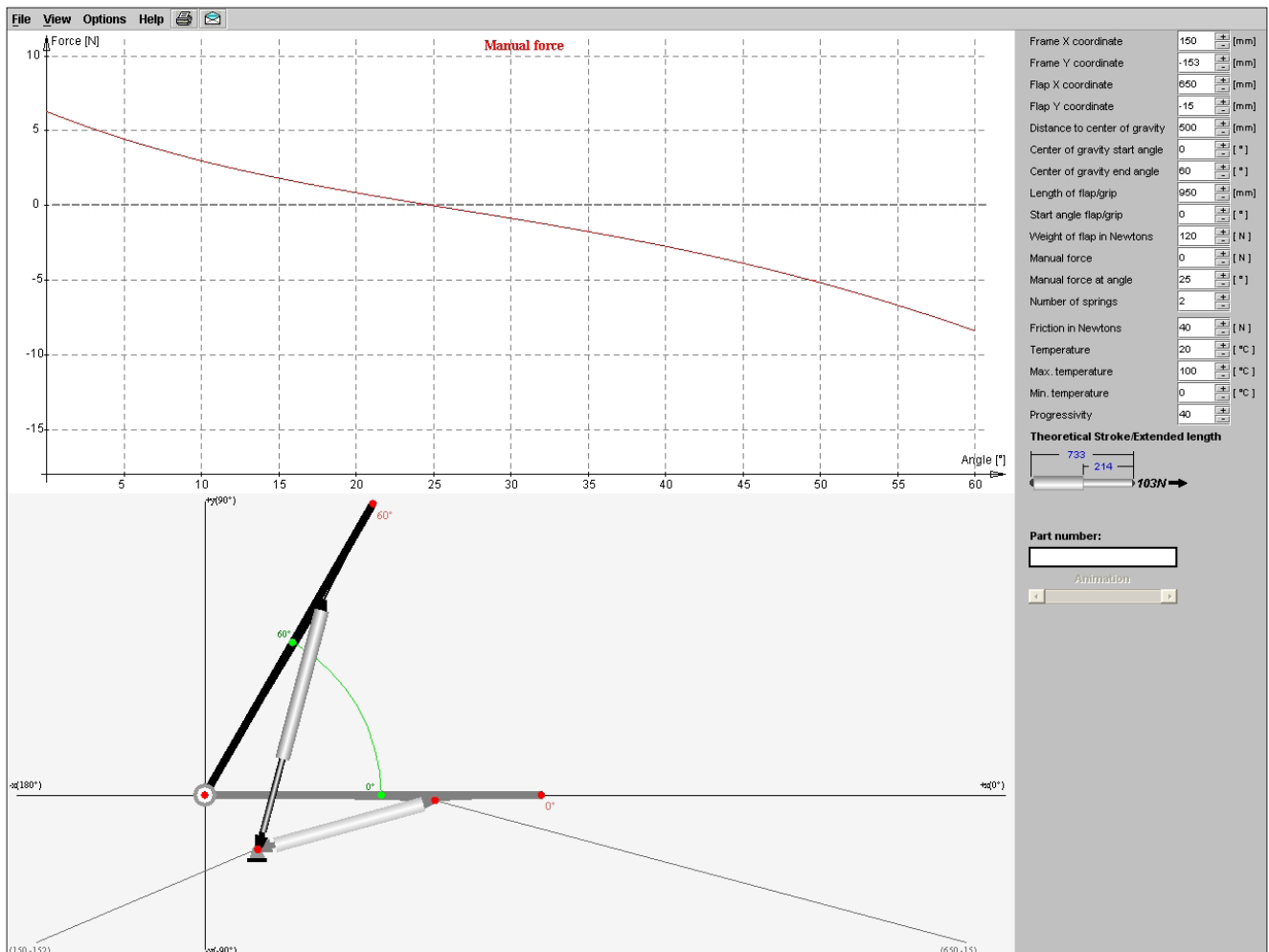

RESSORT A GAZ "SUR MESURE"

Ensuite nous construisons la référence du ressort "sur mesure" correspondant à votre application.

Gasdruckfeder Konfigurator

-  Gewinde
-  Gelenkauge
-  Gabelkopf
-  Winkelgelenk



Konfigurator

Hier Beschläge wählen

6. Bitte wählen Sie das gewünschte Anschlußteil - Kolbenstange

Wählen Sie auch den passenden Beschlag zur Befestigung der Gasfeder an Ihrer Anwendung.

Feder:	Gasdruckfeder	Ausschubgeschwindigkeit:	normale Geschwindigkeit, normale Enddämpfung
Ausschubkraft:	200	Anschlussteil Kolbenstange:	
Hub:	500	Beschlag Kolbenseite:	
Durchmesser Kolben/Zylinder:	10/22	Anschlussteil Zylinder:	
Berechnete Einbaulänge 2:	1047 mm	Beschlag Zylinderseite:	
Bauart:	Normalausführung	Berechnete Einbaulänge 1 (min):	