

## PIGE DIN 2269

241.1/2

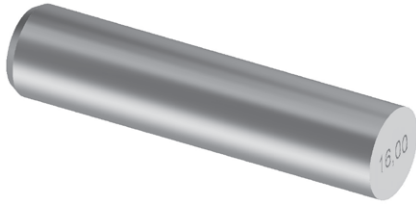

### MATIERE ET EXECUTION :

En acier à outils trempé (58 – 62 HRC) et vieilli, rectifié et rôdé

Ref. 240.1 : tolérance +/- 1 micron (0,001 mm)

Ref. 240.2 : tolérance +/- 2 microns (0,002 mm)

Ø 0,1 à 0,99 – longueur 40 mm.

Ø 1 à 50 – longueur 70 mm.

Gradation : 0,01 mm.

A partir du Ø 3 ces piges sont marquées sur la tête.

Sur demande :

- en carbure, INOX ou céramique
- certificat

### POUR LA COMMANDE :

Ø 0,51 mm - tolérance +/- 1 micron = Ref. 241.1.00051.040

Ø 16 mm - tolérance +/- 2 micron = Ref. 241.2.0160.70

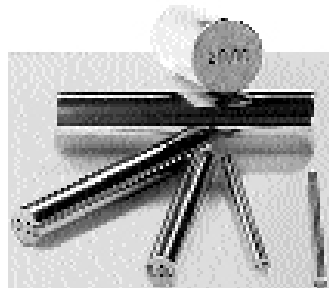
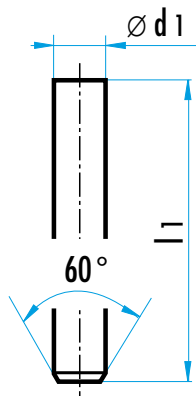

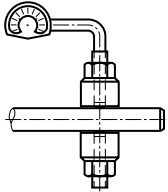
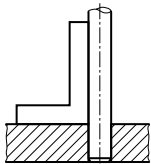
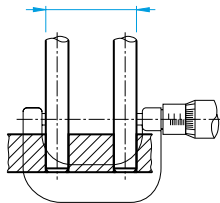
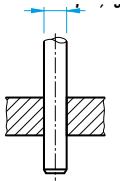
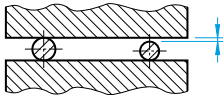
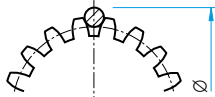
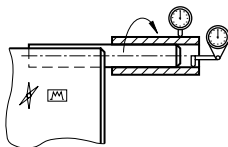
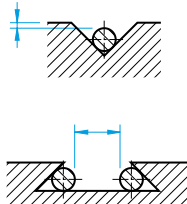
<p>Contrôle de réglage pour mesures de longueur.</p> 	<p>Contrôle de perpendicularité.</p> 	<p>Contrôle de tolérance d'entraxes de deux alésage.</p> 	<p>Mesure directe des tolérances de perçage.</p> 
<p>Contrôle de parallélisme.</p> 	<p>Mesures d'engrenages, filetage, crémaillères.</p> 	<p>Contrôle de l'ovalité de douilles.</p> 	<p>Contrôle des angles et des profils.</p> 

## SUPPORT POUR PIGE

VWO.M.159

En zamak, peint en gris, avec vis de serrage centrale.

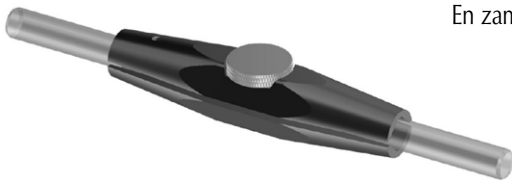

© W&L Computer-Vertrieb GmbH

Pour pige Ø	L	Ref
1,00 – 1,99	59	VWO.M.159.1
2,00 – 4,50	67	VWO.M.159.2
4,51 – 6,99	75	VWO.M.159.3
7,00 – 9,50	83	VWO.M.159.4
9,51 – 12,00	91	VWO.M.159.5

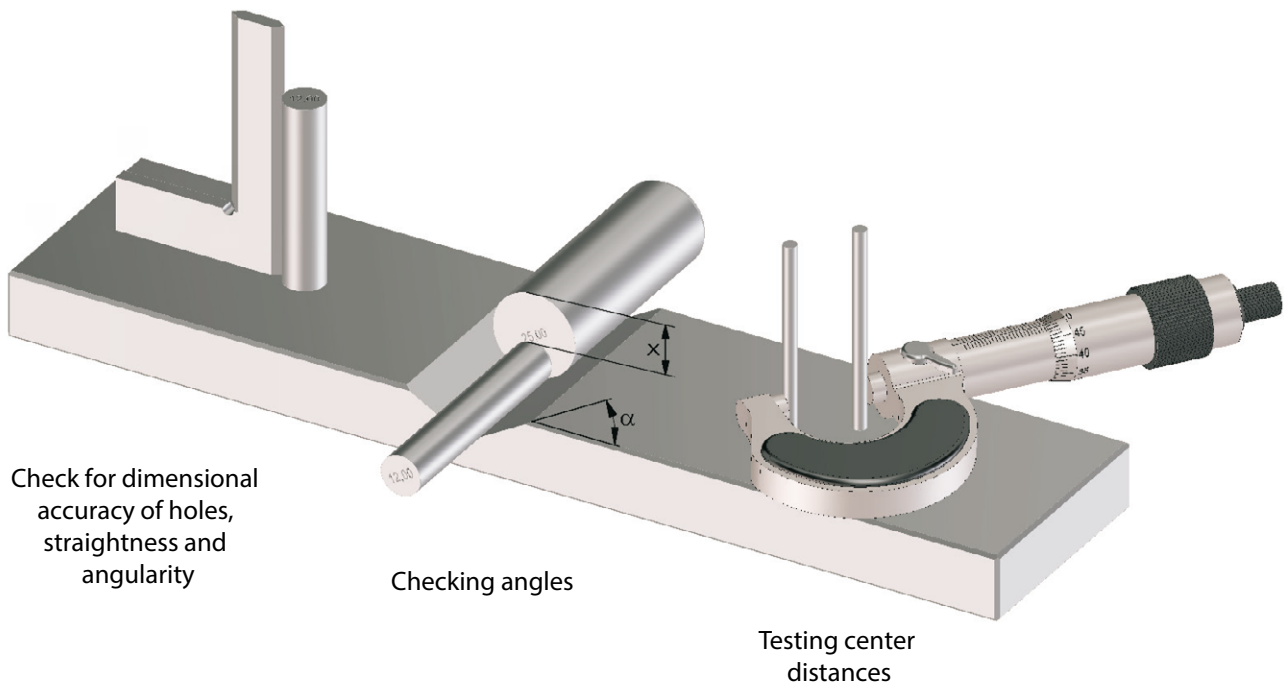

Check for dimensional accuracy of holes, straightness and angularity

Checking angles

Testing center distances

## PIGE DIN 2269 AVEC POIGNEE

VWO.155 / 156



### MATIERE ET EXECUTION :

En acier à outils trempé (58 – 62 HRC) et vieilli, rectifié et rôdé.

Poignée en plastique noir avec marquage

**Ref. VWO.M.155...** : tolérance +/- 1 micron (0,001 mm)

**Ref. VWO.M.156...** : tolérance +/- 2 microns (0,002 mm)

Gradation : 0,01 mm.

Sur demande :

- en carbure ou en INOX
- certificat

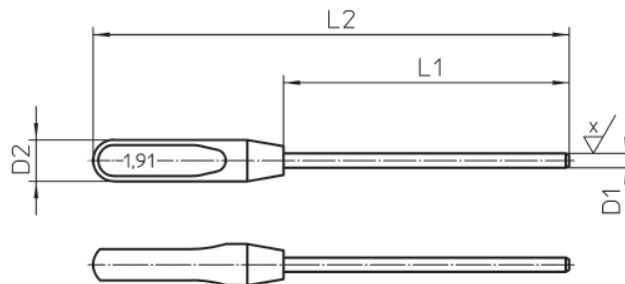

Ø D1 (mm)	L1 L tot.	L2 L tot.
0,10 – 0,99	33	53
1,00 – 2,99	63	83
3,00 – 4,99	60	90
5,00 – 9,99	60	90
10,00 – 12,99	60	95
13 – 15,99	60	95

### POUR LA COMMANDE :

Ø 3 mm - tolérance +/- 1 micron = **Ref. VWO.M.155.0030**

Ø 16 mm - tolérance +/- 2 micron = **Ref. VWO.M.156.0160**

## ASSORTIMENT STANDARD DE PIGES DANS COFFRET EN BOIS

VWO.PS



Piges en acier suivant la DIN 2269.  
Coffret en bois avec plaque-support en plastique avec marquages.  
Tolérance 1 micron (+ / - 0,001 mm)  
Tolérance 2 microns (+ / - 0,002 mm)  
Longueur piges : 70 mm  
Sauf pour l'assortiment 0,50 – 1,00 mm – gradation 0,01 mm : 40 mm.

Dimensions coffret :  
Grandeur 1 = 106 x 66 x 85 mm.  
Grandeur 2 = 186 x 106 x 85 mm.  
Grandeur 3 = 236 x 136 x 85 mm.

Sur demande : toute autre combinaison



pige Ø (mm)	gradation (mm)	nombre de piges	nombre de coffrets	Ref
1,00 – 5,00	0,10	41	1 x Gr. 2	VWO.PS.R.01...
1,00 – 10,00	0,10	91	1 x Gr. 3	VWO.PS.R.02...
1,00 – 5,00	0,05	81	1 x Gr. 3	VWO.PS.R.03...
5,05 – 10,00	0,05	100	2 x Gr. 3	VWO.PS.R.04...
0,5 – 1,00 (*)	0,01	51	1 x Gr. 2	VWO.PS.F.01...
1,00 – 2,00	0,01	101	1 x Gr. 3	VWO.PS.F.02...
2,01 – 3,00	0,01	100	1 x Gr. 3	VWO.PS.F.03...
3,01 – 4,00	0,01	100	1 x Gr. 3	VWO.PS.F.04...
4,01 – 5,00	0,01	100	1 x Gr. 3	VWO.PS.F.05...
5,01 – 6,00	0,01	100	1 x Gr. 3	VWO.PS.F.06...
6,01 – 7,00	0,01	100	1 x Gr. 3	VWO.PS.F.07...
7,01 – 8,00	0,01	100	2 x Gr. 3	VWO.PS.F.08...
8,01 – 9,00	0,01	100	2 x Gr. 3	VWO.PS.F.09...
9,01 – 10,00	0,01	100	2 x Gr. 3	VWO.PS.F.10...

### POUR LA COMMANDE :

Ref. VWO.PS.R.01, tolérance + / - 2 microns = Ref. VWO.PS.R.01.2

Ref. VWO.PS.F.05, tolérance + / - 1 micron = Ref. VWO.PS.F.05.1

