

## BOUCHON A VISSER EN ALUMINIUM AVEC POIGNEE

**GWN.441 / 442**

### MATIERE ET EXECUTION :

Pour températures jusqu'à 100°C (Ref. GWN.441) ou 200°C (Ref. GWN.442)

Aluminium naturel (BL) ou plastifié noir mat RAL 9005 (SW)

Joint en Perbunan noir pour 100°C ou en Viton® pour 200°C.

Avec trou d'aération (2) ou sans trou (1).

- Ref. GWN.44.xx.G1.BL = en pouce, sans trou, alu naturel
- Ref. GWN.44.xx.G1.SW = en pouce, sans trou, alu plastifié noir
- Ref. GWN.44.xx.G2.BL = en pouce, avec trou, alu naturel
- Ref. GWN.44.xx.G2.SW = en pouce, avec trou, alu plastifié noir
- Ref. GWN.44.xx.M1.BL = métrique, sans trou, alu naturel
- Ref. GWN.44.xx.M1.SW = métrique, sans trou, alu plastifié noir
- Ref. GWN.44.xx.M2.BL = métrique, avec trou, alu naturel
- Ref. GWN.44.xx.M2.SW = métrique, avec trou, alu plastifié noir

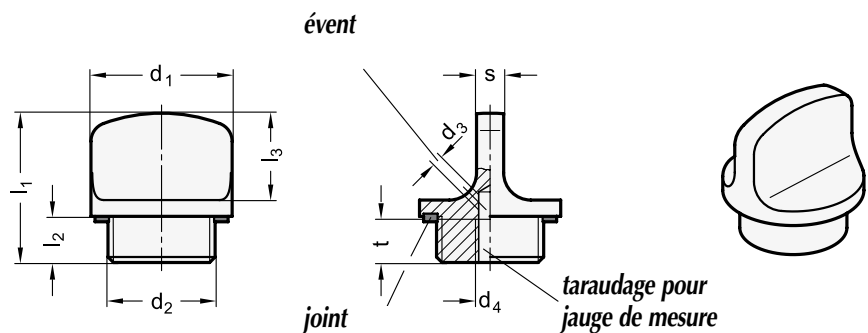

d1	d2	Ø d3 trou	d4	l1 ±0,5	l2	l3	s	t min.	Ref.	
									100°C	200°C
22	G 3/8 "	2	M 5	26	8	15	5	8	GWN.441.22.Gx...	GWN.442.22.Gx...
22	M 16 x 1,5	2	M 5	26	8	15	5	8	GWN.441.22.Mx...	GWN.442.22.Mx...
26	G 1/2 "	2	M 5	27,5	8,5	16	5	8	GWN.441.26Gx...	GWN.442.26Gx...
26	M 20 x 1,5	2	M 5	27,5	8,5	16	5	8	GWN.441.26.Mx...	GWN.442.26.Mx...
32	G 3/4 "	2	M 5	29	9	17	6	8	GWN.441.32.Gx...	GWN.442.32.Gx...
32	M 26 x 1,5	2	M 5	29	9	17	6	8	GWN.441.32.Mx...	GWN.442.32.Mx...
40	G 1 "	2	M 5	32,5	11	18	7	8	GWN.441.40.Gx...	GWN.442.40.Gx...

### POUR LA COMMANDE :

Ref. GWN.441. d1 = 22, d2 = M16, sans trou, alu naturel = Ref. GWN.441.22.M1.BL

Ref. GWN.442. d1 = 40, d2 = G1", avec trou, alu plastifié noir = Ref. GWN.442.40.G2.SW