

MANCHON A SOUDER

GWN.7490

MATIERE ET EXECUTION :

En acier naturel soudable, tourné.

Forme A = sans collerette = Ref. **GWN.7490.Gxx.A**

Forme B = avec collerette = Ref. **GWN.7490.Gxx.B**

Sur demande et par quantités :

- en INOX
- avec filetage métrique.

REMARQUE :

Ces manchons sont utilisés sur des réservoirs ou des groupes hydrauliques pour le montage de fittings, bouchons, indicateurs de niveau, etc... Les surfaces planes sont usinées afin de pouvoir être utilisées en combinaison avec un élément de jointure. L'épaisseur du manchon est prévue pour ne pas subir de déformation pendant le soudage. Le modèle avec collerette est utilisé pour un alésage précis ou pour une hauteur réduite.

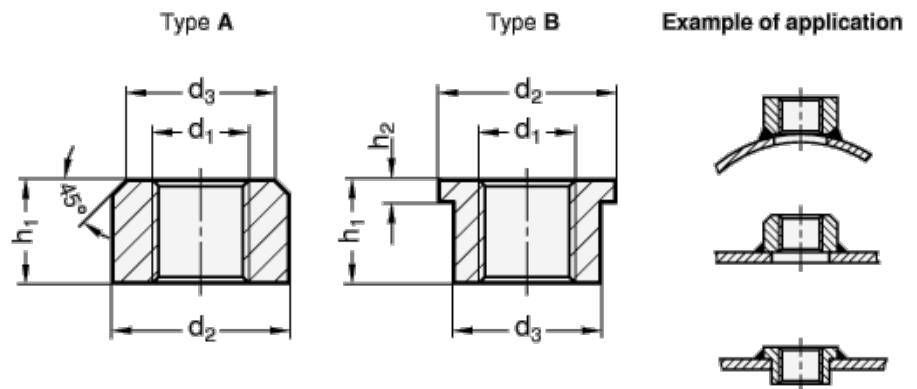

d1	Ø d2	Ø d3	h1	h2	Ref.	
					sans collerette	avec collerette
G 1/8"	20	16	10	3	GWN.7490.G18.A	GWN.7490.G18.B
G 1/4"	24	20	14	3	GWN.7490.G14.A	GWN.7490.G14.B
G 3/8"	28	22	14	4,5	GWN.7490.G38.A	GWN.7490.G38.B
G 1/2"	32	26	16	4,5	GWN.7490.G12.A	GWN.7490.G12.B
G 3/4"	40	32	18	6	GWN.7490.G34.A	GWN.7490.G34.B
G 1"	50	40	20	7,5	GWN.7490.G44.A	GWN.7490.G44.B
G 1 1/4"	60	50	22	7,5	GWN.7490.G54.A	GWN.7490.G54.B
G 1 1/2"	65	55	24	7,5	GWN.7490.G64.A	GWN.7490.G64.B