

## VERTICAAL SPANGEREEDSCHAP "BIGBLOCK" 1.400 / 2.000 / 2.800 / 4.000 daN

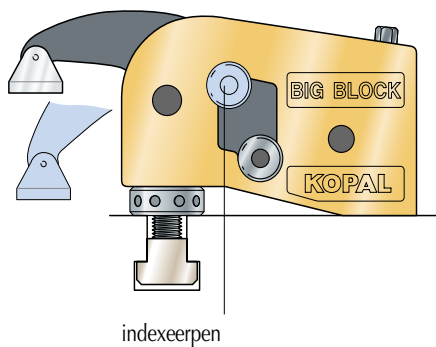
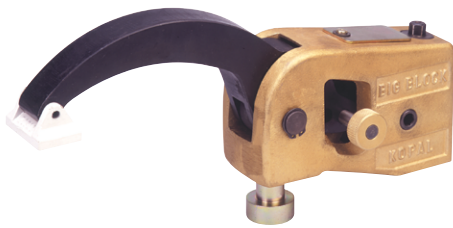

Robuust spangereedschap speciaal ontworpen voor grote krachten op :  
 schuifmachine, dieptrekkers, verticale draaibank, grote frees- of boormachine. Bevestiging  
 in tafel met T-gleuven – breedte 16 tot 28 mm en op platen met getapte gaten M14 en M16.  
 Dit spangereedschap, leverbaar in 4 groottes laat grote spanhoogtes toe en de regeling van  
 de spanarm kan bovendien nog in 5 verschillende standen geregeld worden via een  
 indexeerpen om een snelle aanpassing van de spanhoogte te vergemakkelijken.

### 3 montage mogelijkheden :

- **directe** bevestiging op de machinetafel (zonder basisstuk noch tussenstuk)  
 d.m.v. een pen met stelkraag – afzonderlijk te bestellen.
- om een grote spanhoogte te bekomen - montage op **basisstuk en tussenstuk** met een  
 adaptorstuk (geleverd met het spangereedschap) en d.m.v. een speciale pen –  
 afzonderlijk te bestellen.
- om een schuifbaar spangereedschap te bekomen – montage op een **schuifeenheid**.

**Wanneer het werkstuk ontspannen is blijft de «BIG BLOCK» ofwel vast  
 (in de gleuf (volledig spannen) ofwel verschuifbaar (eenvoudig contactspannen).**

### BIG BLOCK :

Lichaam uit goud geëloxeerde aluminium met tandeneheid uit staal. – geleverd met :  
 spanvoetje uit aluminium 52 x 30 mm – Ref. KOP.08.330.

Sleutel uit vernikkeld staal - Ref. KOP.08.160.

adaptorstuk voor basisstuk en tussenstuk – Ref. KOP.08.140.

**zonder T-moer – afzonderlijk te bestellen.**

**het andere toebehoor (pen met stelkraag of speciale pen) moet afzonderlijk besteld worden volgens de gekozen montage mogelijkheid.**

spanwijdte A (mm)	50	95	145	245
spanhoogte B (mm)	12 / 80	- 12 / + 100	- 18 / + 135	- 50 / + 155
maat C (mm)	R75	R120	R170	R270
kracht (daN)	4.000	2.800	2.000	1.400
spankoppel (N / m)	70	70	70	70
Ref. met sleutel	<b>KOP.08.020</b>	<b>KOP.08.030</b>	<b>KOP.08.035</b>	<b>KOP.08.038</b>
Ref. zonder sleutel	<b>KOP.08.021</b>	<b>KOP.08.031</b>	<b>KOP.08.036</b>	<b>KOP.08.039</b>

### adaptorstuk

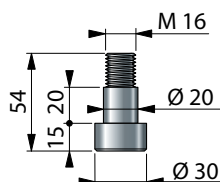

### sleutel

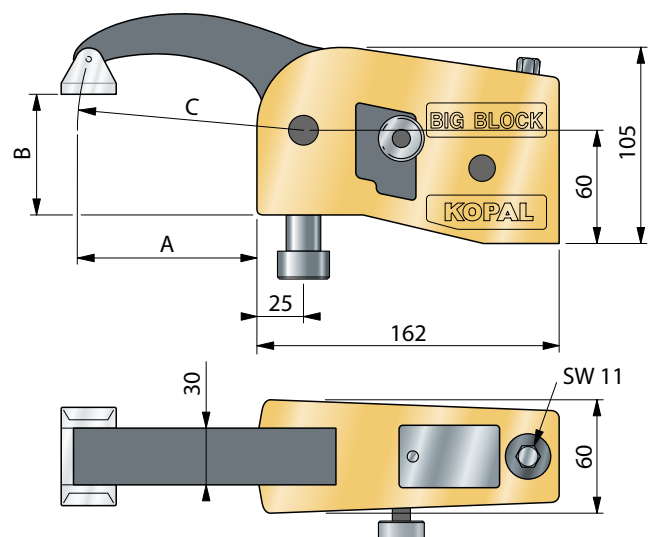
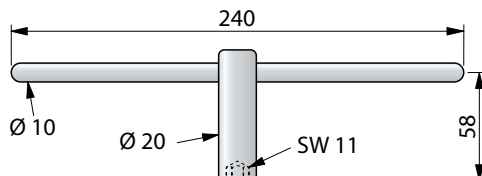

## VERTICAAL SPANGEREEDSCHAP "BIGBLOCK" 1.400 / 2.000 / 2.800 / 4.000 daN

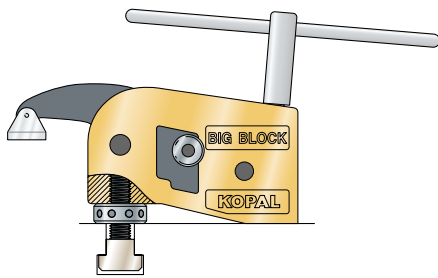

### 1) DIRECTE MONTAGE OP DE MACHINETAFEL :

De pen met stelkraag is voorzien van 2 verschillende schroefdraden.

De bovenste schroefdraad in de carter van het spangereedschap schroeven rekening houdend met de maat «H» van de gleufhoogte – zie schets.

Vervolgens T-moer op de onderste schroefdraad aanbrengen. Deze eenheid moet schuifbaar blijven in de gleuf met een minimum speling.

Om de «BIG BLOCK» te spannen draait men de stelkraag naar beneden.



Pen met stelkraag met 2 schroefdraden –  
keuze volgens hoogte gleuf DIN 650.

- M 14 x 62 mm Ref. KOP.08.060
- M 14 x 82 mm Ref; KOP.08.070
- M16 x 70 mm Ref. KOP.08.080
- M16 x 80 mm Ref. KOP.08.090

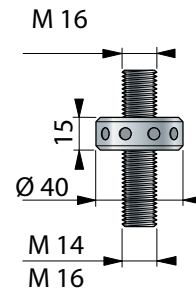

T-moer M14 ou M16 : zie lijst in optie.

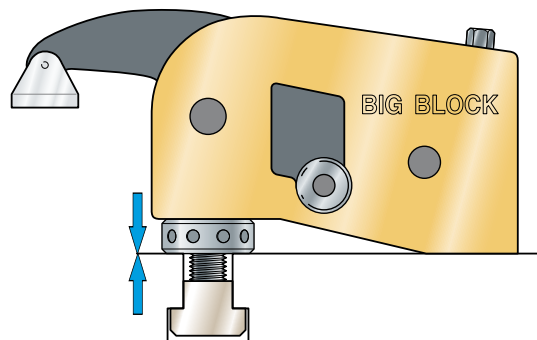
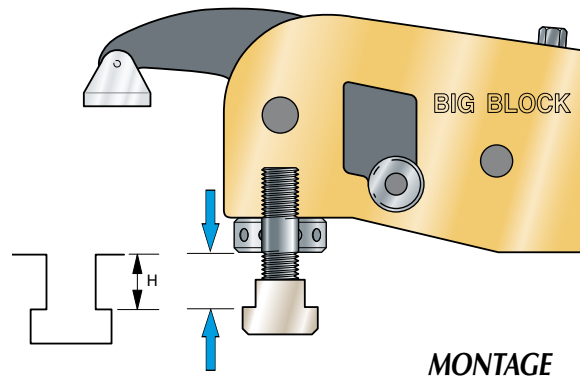

## VERTICAAL SPANGEREEDSCHAP "BIGBLOCK" 1.400 / 2.000 / 2.800 / 4.000 daN

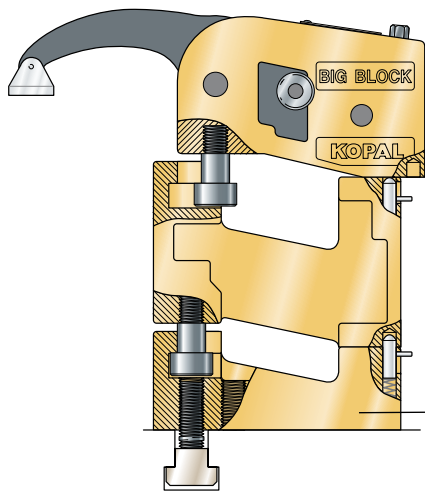

### 2) MONTAGE OP BASISSTUK EN TUSSENSTUK :

De speciale pen is voorzien van 2 verschillende schroefdraden.

De bovenste schroefdraad in de carter van de basis schroeven rekening houdend met de maat «H» van de gleufhoogte – zie schets.

Vervolgens T-moer op de onderste schroefdraad aanbrengen. Deze eenheid moet schuifbaar blijven in de gleuf met een minimum speling.

**Adaptorstuk Ref. KOP.08.140** – geleverd met het spangereedschap.

montage op basis en tussenstuk met adaptorstuk en speciale pen

### adaptorstuk

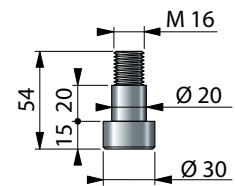

**Speciale pen met 2 schroefdraden** voor de bevestiging van het basisstuk op de tafel :

- M14 x 60 mm                      **Ref. KOP.08.100.**
- M14 x 80 mm                      **Ref. KOP.08.110.**
- M16 x 65 mm                      **Ref. KOP.08.120.**
- M16 x 85 mm                      **Ref. KOP.08.130.**

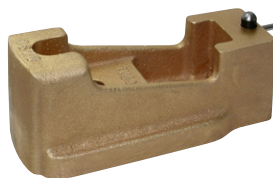

**Basisstuk Ref. KOP.08.040** uit goud geëloxeerde aluminium – hoogte 55 mm.

Laat een snelle montage en demontage toe van de «BIG BLOCK» op één of verschillende tussenstukken.

Geleverd met bevestigingspen M16 x 65 (Ref. KOP.08.120).

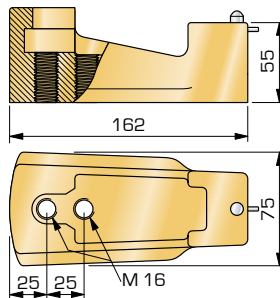

**Tussenstuk** uit goud geëloxeerde aluminium - met adaptorstuk maar zonder pen.

- hoogte 55 mm – massief
- hoogte 110 mm – massief
- hoogte 330 mm - opengewerkt

**Ref. KOP.08.045.**

**Ref. KOP.08.050.**

**Ref. KOP.08.055.**

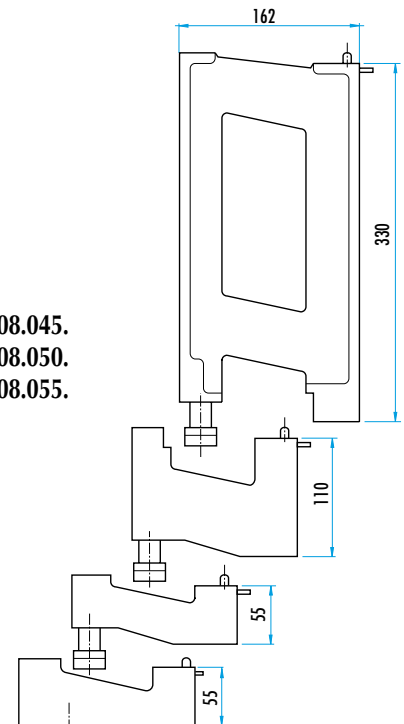
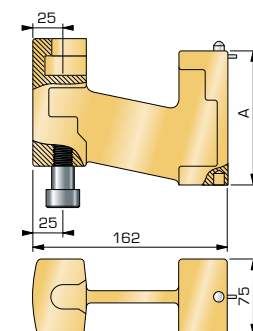
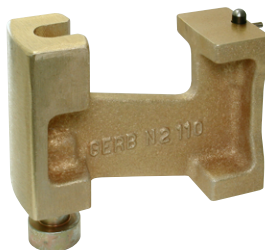

## VERTICAAL SPANGEREEDSCHAP "BIGBLOCK" 1.400 / 2.000 / 2.800 / 4.000 daN

T-moer M14 ou M16 : zie lijst in optie.

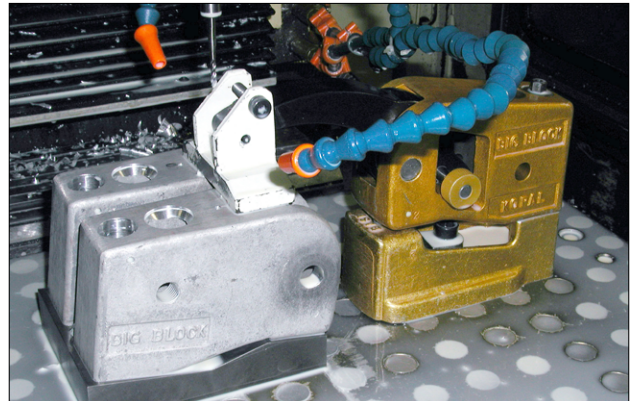
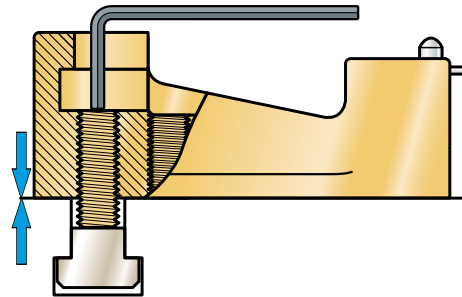
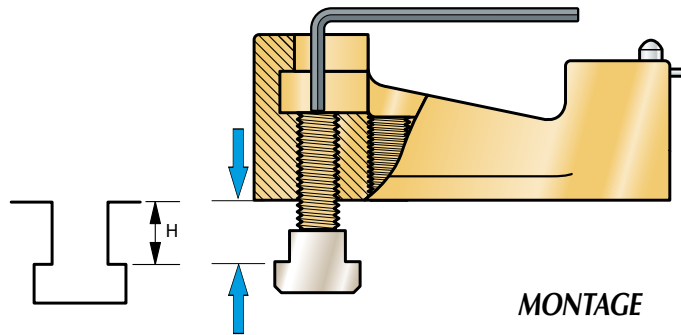

## VERTICAAL SPANGEREEDSCHAP "BIGBLOCK" 1.400 / 2.000 / 2.800 / 4.000 daN

### 3) MONTAGE OP SCHUIFEENHEID :

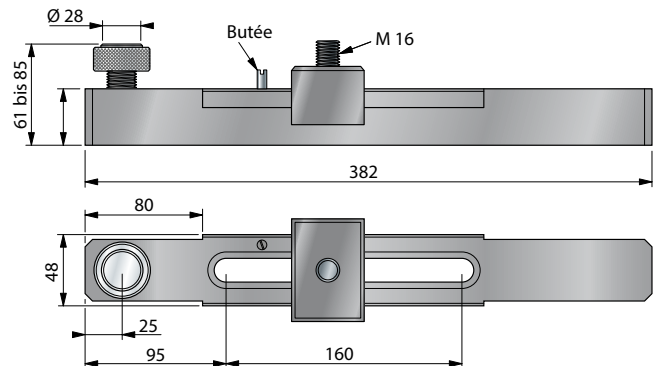
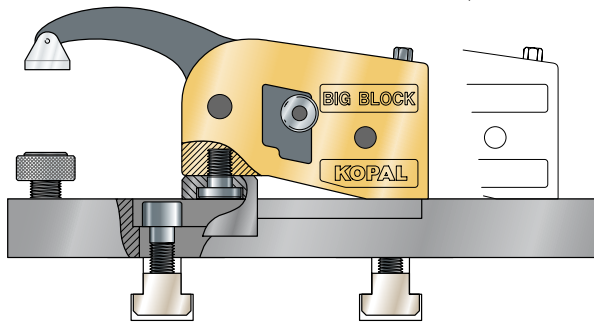

**Schuiféénheid** – Ref. KOP.08.180 die een schuifkoers van het spangereedschap van 152 mm toelaart

Bevat :

- basislijst (1)
- schuifstuk (2)
- opnamestuk- regelbaar in hoogte voor het werkstuk (3).
- 2 bevestigingsschroeven M16 (4) voor de bevestiging in de T-moer in de gleuf.

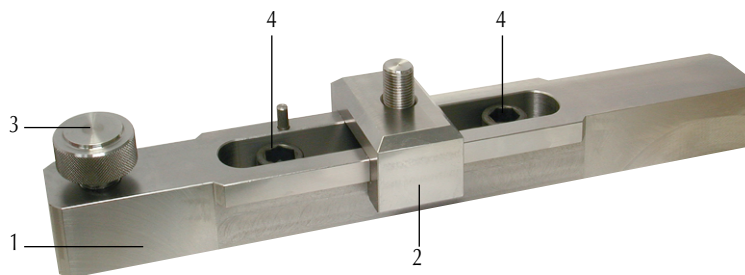

### GEMEENSCHAPPELIJKE OPTIE VOOR DE 3 MONTAGEMOGELIJKHEDEN :

**T-moer** uit geel bichromaats staal voor een gleufbreedte van :



- 16 mm – M14    **Ref. KOP.90.200.**
- 18 mm – M14    **Ref. KOP.90.205.**
- 18 mm – M16    **Ref. KOP.90.250.**
- 20 mm – M14    **Ref. KOP.90.210.**
- 20 mm – M16    **Ref. KOP.90.255.**
- 22 mm – M14    **Ref. KOP.90.215.**
- 22 mm – M16    **Ref. KOP.90.260.**
- 24 mm – M14    **Ref. KOP.90.220.**
- 24 mm – M16    **Ref. KOP.90.265.**
- 28 mm – M14    **Ref. KOP.90.225.**
- 28 mm – M16    **Ref. KOP.90.270.**

**Gemeenschappelijk optie** voor de verticale spangereedschappen – zie **afzonderlijke detaildocumentatie** :

- andere spanvoetjes.

## VERTICAAL SPANGEREEDSCHAP "MAXIBLOC" 3.500 daN

KOP.06



### GEbruIKSAANWIJZING :

- 1) Bevestiging van de maxibloc op de machinetafel.
- 2) Benaderingsinstelling door het draaien van de regelschroef achteraan met de sleutelverlenging.
- 3) Spannen met sleutel.
- 4) Na het bewerken kan de maxibloc praktisch volledig verwijderd worden.

#### 1) BEVESTIGING

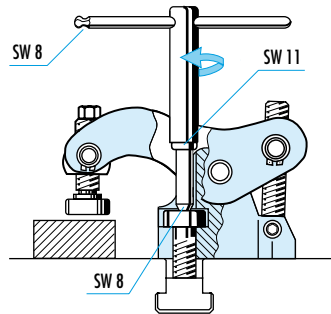

#### 2) BENADERINGSINSTELLING

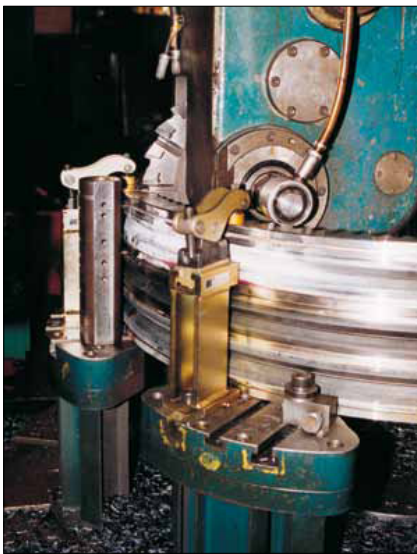
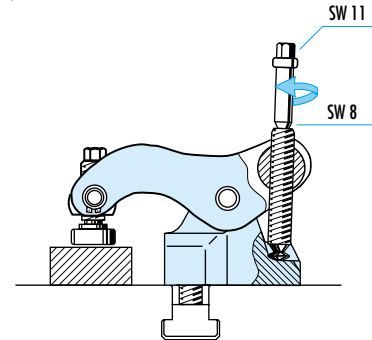

#### 3) SPANNEN

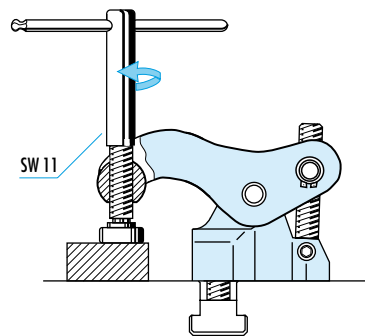

#### 4) VERWIJDERING (NA HET ONTSPANNEN)

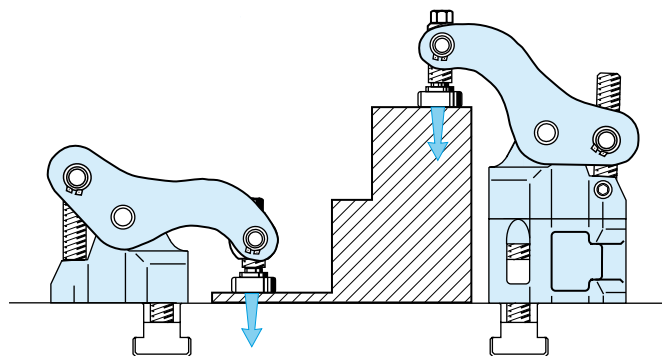
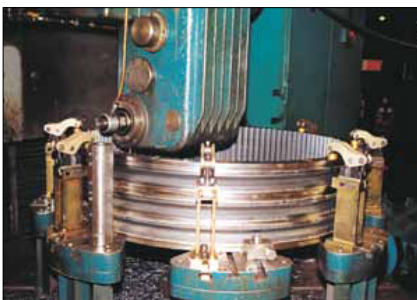
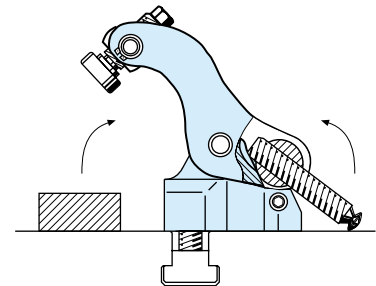

## VERTICAAL SPANGEREEDSCHAP "MAXIBLOC" 3.500 daN

KOP.06

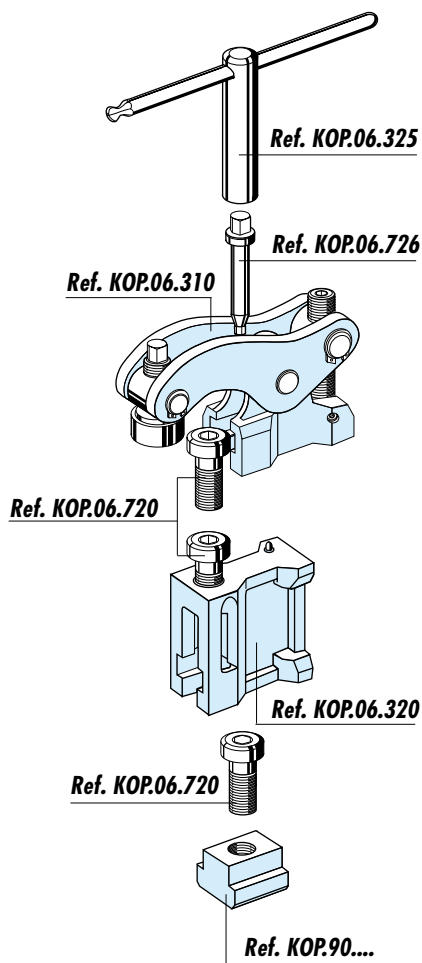

### Ref. KOP.06.310 :

Spangereedschap met groot vermogen. Voor tafels met T-gleuven vanaf 16 mm en tafel. Met tapgaten M14 en M16

Lichaam en spanarm uit behandeld staal, spanvoet uit gelegeerd aluminium.

Geleverd met :

- spansleutel : **Ref. KOP.06.325**,
- sleutelverlenging : **Ref. KOP.06.726**,
- speciale bevestigingsschroef M14 x 40 mm, SW8, hardheid 40 HRC : **Ref. KOP.06.720**.  
Op aanvraag : schroef M16 x 44 mm : **Ref. KOP.06.721**  
schroef M16 x 60 mm : **Ref. KOP.06.723**

### TECHNISCHE KENMERKEN :

- spanvermogen : 3500 daN,
- spankoppel : 70 N/mm,
- spanwijdte : 50 mm,
- spanhoogte : 86 mm,
- Ø spanvoet : 32 mm.

### TOEBEHOREN :

T-moer M 14 in behandeld staal

Op aanvraag : T-moer M16.

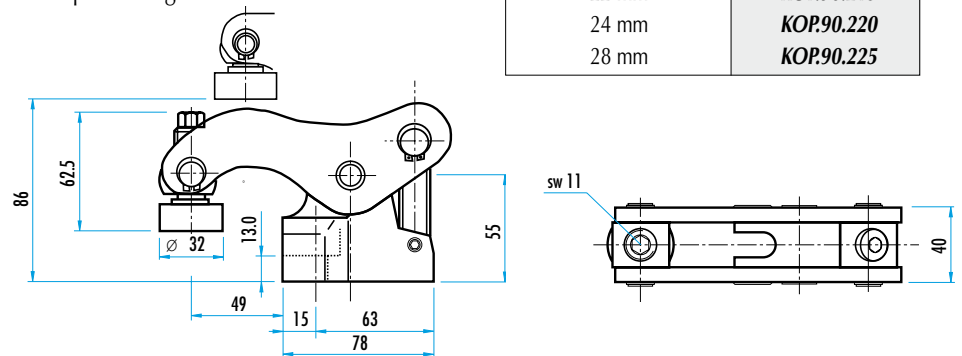

gleufbreedte	Ref.
16 mm (lengte T-moer)	<b>KOP.90.202</b>
18 mm	<b>KOP.90.205</b>
20 mm	<b>KOP.90.210</b>
22 mm	<b>KOP.90.215</b>
24 mm	<b>KOP.90.220</b>
28 mm	<b>KOP.90.225</b>

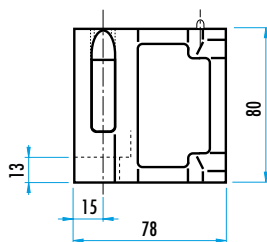

### Ref. KOP.06.320

### TUSSENSTUK

uit behandeld staal met bevestigingsschroef M 14 x 40 mm, spanhoogte : + 80 mm.

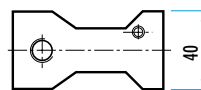

### Ref. KOP.06.726

### SLEUTELVERLENGING

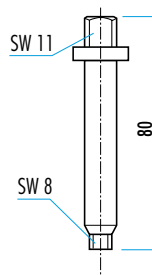
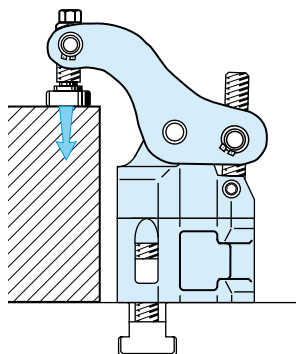

## VERTICAAL SPANGEREEDSCHAP "BLOCAPRESS" 5.000 daN

KOP.08.340



Uit speciaal staal met zeer hoge mechanische weerstand, voor krachtige persen.

**Ref. KOP.08.340 :**

- Spankracht : 5.000 daN
- Spanwijdte : 30 mm
- Spanhoogte : 14 tot 92 mm
- Spankoppel : 90 N/m
- Maximale vrije uitlading buiten de tafel : 25 mm
- Met stalen drukstuk
- Zonder sleutel noch schroef, afzonderlijk te bestellen, zie hieronder

**GEBRUIKSAANWIJZING :**

1) Bevestiging op de gleuftafel met schroef M16 van hoge weerstand.

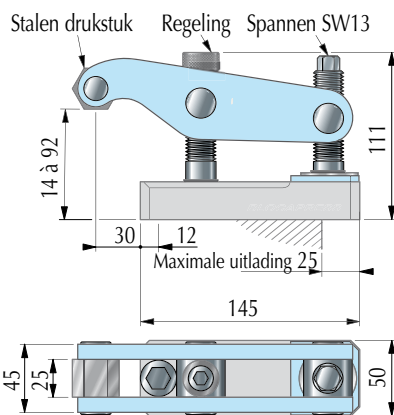
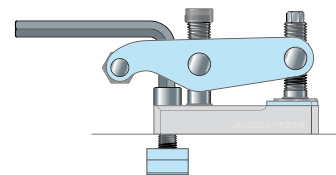

2) Benaderingsinstelling met kransknop Ø 24 mm of zeskantsleutel van 5 mm.

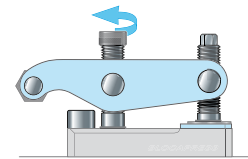

3) Opspannen met speciale sleutel Ø 13 mm.

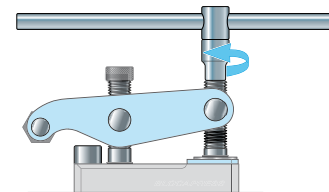

4) De bevestiging op één punt laat het oriënteren van de «blocapress» toe.

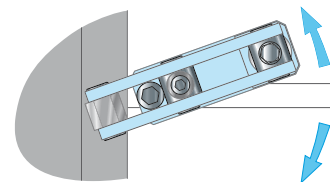

**TOEBEHOREN :**

**Ref. KOP.08.342 :** sleutelset bevattend : 1 handvat (vierkant 1/2»), 1 speciale zeskantsleutel 13 mm en 2 mannelijke zeskantsleutels 5 en 14 mm.

**Ref. KOP.99.682 :** schroef M16 x 60 mm (classe 12.9)

**Ref. KOP.99.684 :** schroef M16 x 80 mm (classe 12.9).

