

AANSLAG VOOR KLAUWPLAAT "POSISTOP"

PAR.POSI...



MATERIAAL EN UITVOERING :

Lichaam uit geanodiseerde aluminium voorzien van 3 magneten.
Getolanceerde dikte op + / - 0,01 mm voor een afwerkingsbewerking met zeer goede herhalingsgraad.

WERKING :

Dankzij de magneten wordt de aanslag op de spanplaat vast gehouden. Het is niet meer nodig om de zachte spanbekken uit te boren zodat er tijd wordt gewonnen bij het wisselen van de spanbekken.

De opening "A" is standaard 25 mm en de gebruiker kan deze verhogen tot 54 mm om aan verschillende bekbreedten aan te kunnen passen.

Het stuk wordt zeer snel op zijn plaats gezet : neerzetten en spannen.

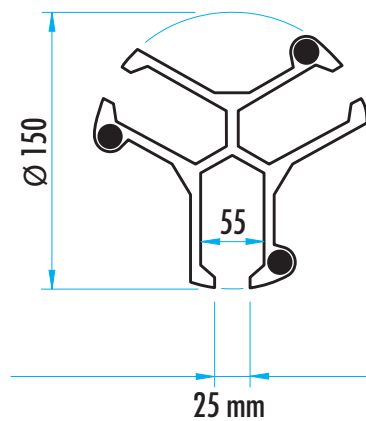

dikte	Ref.
15 mm	PAR.POSI.15
20 mm	PAR.POSI.20
25 mm	PAR.POSI.25
30 mm	PAR.POSI.30
35 mm	PAR.POSI.35
40 mm	PAR.POSI.40
Set van 6 dikten	PAR.POSI.SET