

HORizontALE SNELSPANNER

MWN

MATERIAAL EN UITVOERING :

Handvat, arm en basis uit verzinkt staal, gepassiveerd.
 Het handvat en de arm zijn horizontaal in gesloten stand.
 Met ergonomische handgreep uit twee materialen.
 Met horizontale basis en drukschroef voorzien van een rubberen drukstuk.
 Met RVS rivetten.

Speciale drukschroef voor deze snelspanner :

Kompleet met U rondsels, zeskante moer en schroef.
 Drukstuk uit zwarte ge vulcaniseerde neopreen, oliebestendig.

SNELSPANNER

Gr.	A	B	C	D	E	F	H	H1	H2	HW min.	HW max.	I	K	L	M	N	P	Ref.
1	5	46	13,5	4,3	20	16,5	19	35	46	0	10	12	6	126	15 - 19,5	27,5	34	MWN.552552
2	8	71	26	6,5	39	14	28	51	108	-1	12	16	7	224	23,5 - 34	46	52	MWN.551715
3	8	78	26	6,5	43	22	33,5	58	112	-1	13	18	6,5	242	25,5 - 36	47	52,5	MWN.551716
4	10	120	41,5	8,6	69	23	41	77	135	-2	16,5	24	10,5	329	34,5 - 45	60	76	MWN.551717

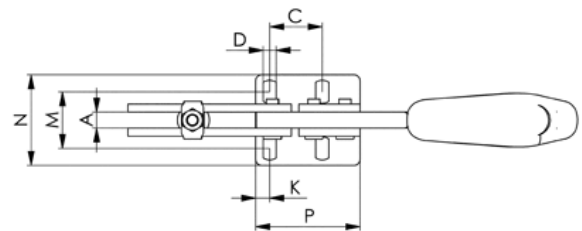
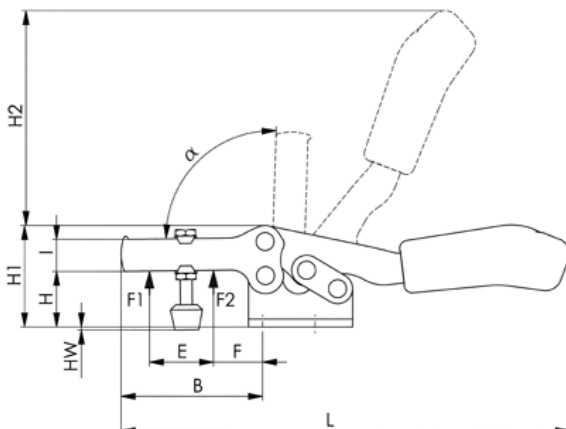

SNELSPANNER

Gr.	F1 (daN)	F1 (daN)	gewicht (g)	Vis	Ref.
1	110	170	114	M5 x 35	MWN.552552
2	160	300	450	M6 x 50	MWN.551715
3	250	400	560	M8 x 58	MWN.551716
4	350	800	1250	M10 x 76	MWN.551717

DRUKSCHROEF

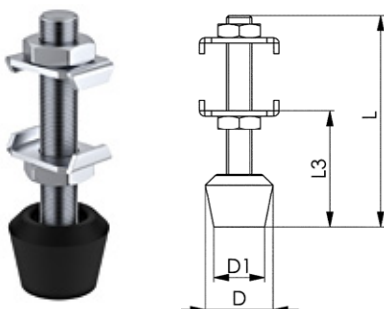

Gr.	M x L	Ø D	Ø D1	L3	Ref.
1	M5 x 35	11	10	9 - 18	MWN.552698
2	M6 x 50	16	12	17 - 29	MWN.551718
3	M8 x 58	21	16	21 - 34	MWN.551719
4	M10 x 76	26	20	28 - 44	MWN.551720

HORizontALE SNELSPANNER MET VERWIJDERBARE HANDGREEP



MATERIAAL EN UITVOERING :

Handvat, arm en basis uit verzinkt staal, gepassiveerd.

De arm is horizontaal in gesloten stand.

Met ergonomische handgreep uit twee materialen. Deze handgreep kan in geopende of gesloten toestand verwijderd worden.

Ze maakt geen deel uit van de snelspanner en moet afzonderlijk besteld worden.

Met horizontale basis en drukschroef voorzien van een rubberen drukstuk.

Met RVS rivetten in gecementeerde bussen.

Gr.	A	B	C	D	D1	E	F	G	H	H1	HW min.	HW max.	I	K	L	L1	M	M1	N	P	a	Ref.
2	6	64	26	5,6	5,6	32	16	12	24	45	-1,5	5	13,2	6	12,7	113	19,5 - 29,5	28,5	42	38	90°	MWN.93948
3	8	73	25,7	6,5	5,1	38	14	15	32	48,5	-2	9	15	7	13	134	22,0 - 31,8	31,6	45,5	50	90°	MWN.94201
4	10	113	41,5	8,5	8,5	63	27	15	45	75	-4	24	20	8	20,5	191	29,0 - 43,0	43	58	57	90°	MWN.94268

Gr.	F1	F2	vis	gewicht (g)	Ref. vervangschroef	Ref. complete snelspanner
2	100	120	M 6 x 35	160	MWN.99028	MWN.93948
3	180	250	M 8 x 45	269	MWN.99036	MWN.94201

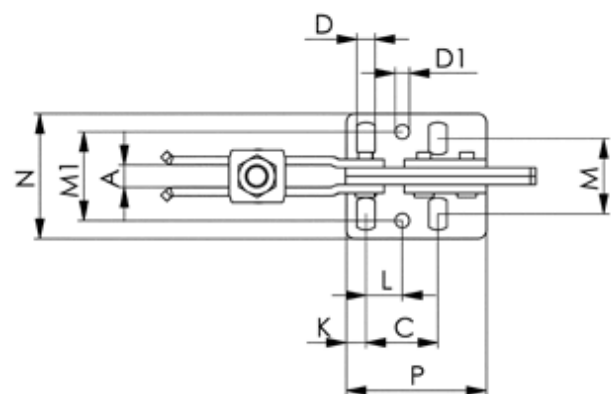
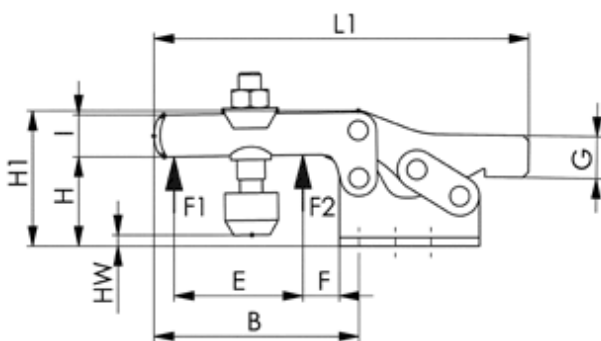

HANDGREEP

Gr.	H	L	N	gewicht (g)	Ref.
2	26	93	21	70	MWN.94144
3	35	119	27	122	MWN.94284
4	42	135	35	195	MWN.94292

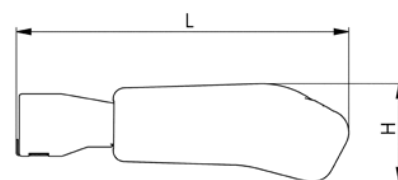

HORizontALE SNELSPANNER

MWN

MATERIAAL EN UITVOERING :

Handvat, arm en basis uit verzinkt staal, gepassiveerd.
 Het handvat en de arm zijn horizontaal in gesloten stand.
 Met ergonomische handgreep uit twee materialen.
 Met horizontale basis, drukschroef voorzien van een demonteerbaar, rubberen drukstuk.
 Grootten 2 tot 6 met RVS rivetten in gecementeerde busen.
 Zie verdere details in algemeenheden.

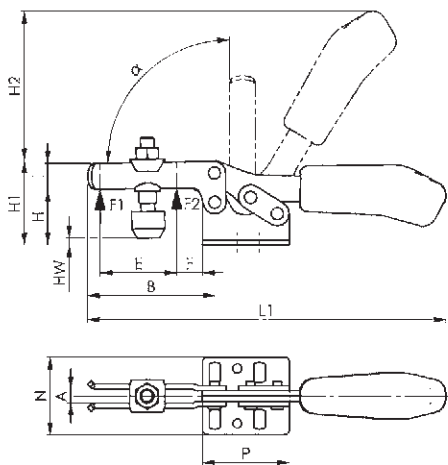

Gr.	F1 (daN)	F2 (daN)	Gewicht (g)	Schroef	Ref. vervangschroef	Ref. complete snelspanner
0	25	40	35	M4 x 25	MWN.99002	MWN.93005
1	80	100	105	M5 x 30	MWN.99010	MWN.93013
2	100	120	185	M6 x 35	MWN.99028	MWN.93021
3	180	250	320	M8 x 45	MWN.99036	MWN.93039
4	200	300	700	M8 x 65	MWN.99044	MWN.93047
5	300	500	1080	M8 x 65	MWN.99051	MWN.93054
6	400	700	1925	M10 x 116	MWN.561827	MWN.561275

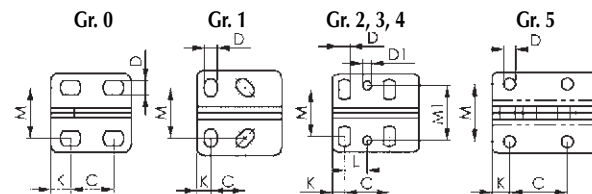

Gr.	A	B	C	D	D1	E	F	H	H1	H2	HW min.	HW max.	I	K	L	L1	M	M1	N	P	α	Ref.
0	5	28	13,5	4,6	-	9	5	14,5	23	34	-5	1	7,5	6,3	-	79	16	-	25	25,5	90°	MWN.93005
1	5	42	14	5,2	-	18,5	8	19	30	49	-4	2	10	5,5	-	120	20,3	-	34	34	90°	MWN.93013
2	6	64	26	5,6	5,6	32	16	24	45	68	-1,5	5	13	6	12,7	162	24,5	28,5	42	38	90°	MWN.93021
3	8	73	25,7	6,5	5,1	36	15	32	48,5	86	-2	9	15	7	13	206	26,8	31,6	44,5	50	90°	MWN.93039
4	10	113	41	8,5	8,5	63	27	45	75	115	-4	24	20	8	20,5	281	36	43	58	57	90°	MWN.93047
5	10	123	41,5	8,5	-	78	16	46	73	128	-1,5	25	25	12,5	-	321	41,5	-	58	77	90°	MWN.93054
6	10	110	57,7	9,8	8,7	59,3	20,6	71,5	114,5	181	-6	44	30	11,5	43,6	354	32,1	31,6	66,5	95	83°	MWN.561275

OPMERKING :

De grootten 0,1, 2 en 3 kunnen ook volledig uit mat zwart staal geleverd worden voor de optische meting en worden dan
Ref MWN.90423 / 90480 90506 en 90522.



HORizontALE SNELSPANNER

MWN

MATERIAAL EN UITVOERING :

Handvat, arm en basis uit verzinkt staal, gepassiveerd.
 Het handvat en de arm zijn horizontaal in gesloten stand.
 Met ergonomische handgreep uit twee materialen.
 Met verticale basis, drukschroef voorzien van een demonteerbaar, rubberen drukstuk.
 Grootten 2 tot 6 met RVS rivetten in gecementeerde busen.
 Zie verdere details in algemeenheden.

OPMERKING :

De grootten 0,1, 2 en 3 kunnen ook volledig uit mat zwart staal geleverd worden voor de optische meting en worden dan
Ref MWN.90423 / 90480 90506 en 90522.

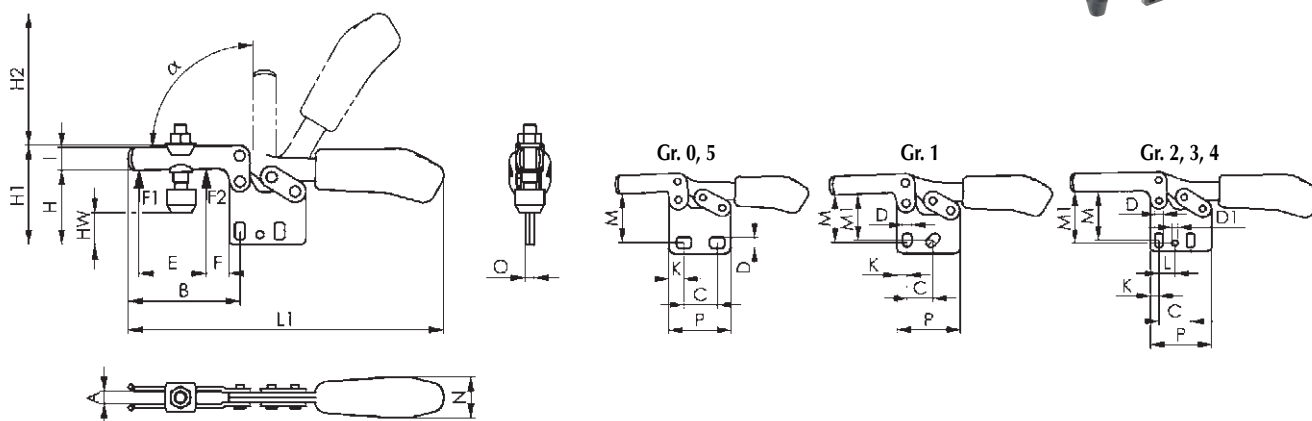

Gr.	A	B	C	D	D1	E	F	H	H1	H2	HW min.	HW max.	I	K	L	L1	M	M1	N	O	P	α	Ref.
0	5	28	13,5	4,6	-	9	5	24,5	33	34	4,7	10,7	7,5	6,3	-	79	20	-	12	3	25,5	90°	MWN.93203
1	5	41	14	5,2	-	18,5	8	31,5	43	49	8	15	10	5,5	-	119	25,5	24,5	18	5	34	90°	MWN.93211
2	6	64	26	5,6	5,6	32,5	16	40	61	68	15,5	22	13	6	12,7	161	32	34	21	5	38	90°	MWN.93229
3	8	73	25,7	6,5	5,1	36	15	49	65	86	14,5	26	15	7	13	206	40	42	27	6	50	90°	MWN.93237
4	10	113	41	8,5	8,5	63	27	66,5	97	115	17,5	33	20	8	20,5	282	54	59	34	8	57	90°	MWN.93245
5	10	123	41,5	8,5	-	78	16	65	92	127	21,5	45	25	12,5	-	321	57	-	36	10	77	90°	MWN.93252



Gr.	F1 (daN)	F2 (daN)	Gewicht (g)	Schroef	Ref. vervangschroef	Ref. complete snelspanner
0	25	40	35	M4 x 25	MWN.99002	MWN.93203
1	80	110	105	M5 x 30	MWN.99010	MWN.93211
2	100	120	185	M6 x 35	MWN.99028	MWN.93229
3	180	250	320	M8 x 45	MWN.99036	MWN.93237
4	200	300	700	M8 x 65	MWN.99044	MWN.93245
5	300	500	1080	M8 x 65	MWN.99051	MWN.93252

HORizontALE SNELSPANNER

MWN

MATERIAAL EN UITVOERING :

Handvat, arm en basis uit verzinkt staal, gepassiveerd.
 Het handvat en de arm zijn horizontaal in gesloten stand.
 Met ergonomische handgreep uit twee materialen.
 Met hoekvormige basis, drukschroef voorzien van een demonteerbaar, rubberen drukstuk.
 Grootten 2 tot 6 met RVS rivetten in gecementeerde busen.
 Zie verdere details in algemeenheden.

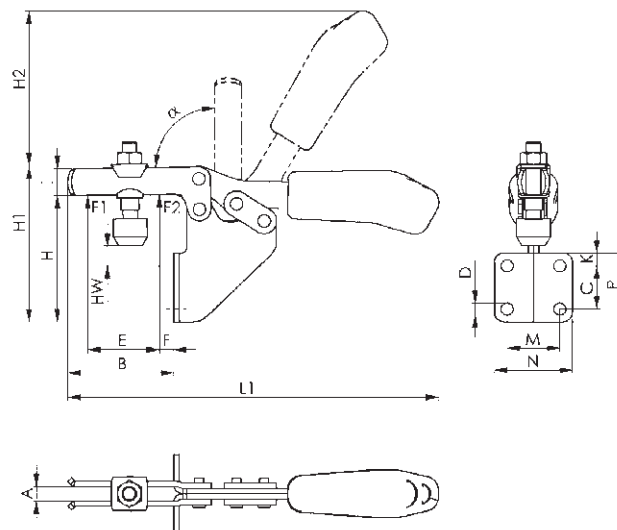
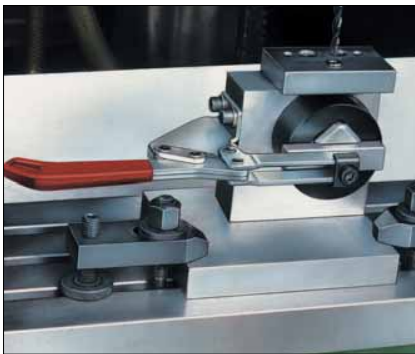

Gr.	A	B	C	D	E	F	H	H1	H2	HW min.	HW max.	I	K	L1	M	N	P	M1	N	O	P	α	Ref.
1	5	32	13,5	5,2	18,5	4	57	68	49	14	20	10	8	120	19	31	28	-	12	3	25,5	90°	MWN.93179
2	6	52	20	5,6	32	10,5	73	94	68	22	29	13	6	162	25,5	37	32	24,5	18	5	34	90°	MWN.93328
3	8	59	24	6,8	37	8	70	86	86	5	16	15	7	206	29	43	38	34	21	5	38	90°	MWN.93336
4	10	93	32	8,5	63	15	102	133	115	11	40	20	40	282	32	52	82	42	27	6	50	90°	MWN.93542

Gr.	F1 (daN)	F2 (daN)	Gewicht (g)	Schroef	Ref. vervangschroef	Ref. complete snelspanner
1	80	110	170	M5 x 30	MWN.99010	MWN.93179
2	100	120	245	M6 x 35	MWN.99028	MWN.93328
3	180	250	390	M8 x 45	MWN.99036	MWN.93336
4	200	300	730	M8 x 65	MWN.99044	MWN.93542

HORizontALE SNELSPANNER OM TE LASSEN

MWN



MATERIAAL EN UITVOERING :

Handvat, arm en basis uit verzinkt staal, gepassiveerd.
 Het handvat en de arm zijn horizontaal in gesloten stand.
 Met ergonomische handgreep uit twee materialen.
 Met horizontale basis, drukschroef voorzien van een demonteerbaar,
 rubberen drukstuk in een op te lassen bus.
 Met RVS rivetten in gecementeerde busen.
 Zie verdere details in algemeenheden.

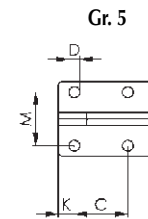
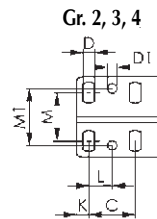
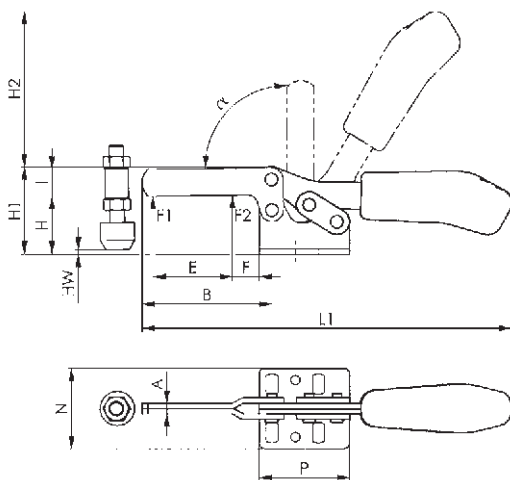

Gr.	A	B	C	D	D1	E	F	H	H1	H2	HW min.	HW max.	I	K	L	L1	M	M1	N	P	α	Ref.
2	5	63	26	5,6	5,6	35	16	24	45	68	-4	4	13	6	12,7	161	24,5	28,5	42	38	90°	MWN.93427
3	6	72	26	6,5	5,1	44	15	32	48,5	86	-3,5	9	15	7	13	205	27	32	45	50	90°	MWN.93435
4	8	111	41	8,5	8,5	66	26	45	75	114	-6	22	20	8	20,5	280	36	43	58	57	90°	MWN.93443
5	10	121	41,5	8	-	78	17,5	46	73	128	-13	12	25	12,5	-	320	41,5	-	58	77	90°	MWN.93450

Gr.	F1 (daN)	F2 (daN)	Gewicht (g)	Schroef	Ref. vervangschroef	Ref. complete snelspanner
2	100	120	185	M6 x 35	MWN.98525	MWN.93427
3	180	250	320	M8 x 45	MWN.98533	MWN.93435
4	200	300	700	M8 x 65	MWN.98541	MWN.93443
5	300	500	1080	M12 x 80	MWN.98558	MWN.93450