

VERSTERKTE RING M8 -> M48

2131.11



Bestaat uit 2 delen : ring + schroef of moer (vrouwelijk model).
 Stervormige ring (8 zijden) uit gesmeed staal, roos "fluo" gelakt met 100 % antischeurtest.
 Veiligheidscoëfficiënt : x 4.

Op aanvraag : UNC schroefdraad.

OPMERKING :

De schroef draait met 360° in de ring die zich optimaal positioneert in de trekrichting voor het heffen.

De blokkeerspie moet in de 6-kant geplaatst worden om het schroeven en het losschroeven toe te laten.

De ring moet volledig geschroefd worden tegen een perfect vlak oppervlak.

Voor het vrouwelijke model moet de opnameschroefdraad minstens van kwaliteit 10.9 zijn

Opgepast :

Deze ring moet manueel georiënteerd worden **alvorens** te heffen.

Na het spannen is de ring niet meer draaibaar en heeft de neiging om de last aan te tasten.

Deze ring mag niet gebruikt worden bij een rotatie van de last.

Draagkracht (t)	M	A	B	C	D	E	G	K	L	M	N	S	Gewicht (kg)	Ref.
0,4	M 8	34	11	8,5	25	25	28	47	12	8	6	16	0,1	2131.11.008
0,4	M 10	34	11	8,5	25	25	28	47	15	10	6	15	0,1	2131.11.010
0,75	M 12	42	13	10	30	30	34	56	18	12	8	18	0,2	2131.11.012
1,5	M 16	49	15	14	35	35	40	65	24	16	10	22	0,3	2131.11.016
2,3	M 20	57	17	16	40	40	50	75	30	20	12	27,5	0,5	2131.11.020
3,2	M 24	69	21	19	48	48	60	90	36	24	14	33	0,9	2131.11.024
4,5	M 30	86	26	24	60	60	75	112	45	30	17	41,5	1,7	2131.11.030
7	M 36	103	32	29	72	75	90	135	54	36	22	49,5	2,9	2131.11.036
9	M 42	120	38	34	82	85	105	158	63	42	24	58	4,6	2131.11.042
12	M 48	137	43	38	94	100	120	180	72	48	27	66	7,0	2131.11.048

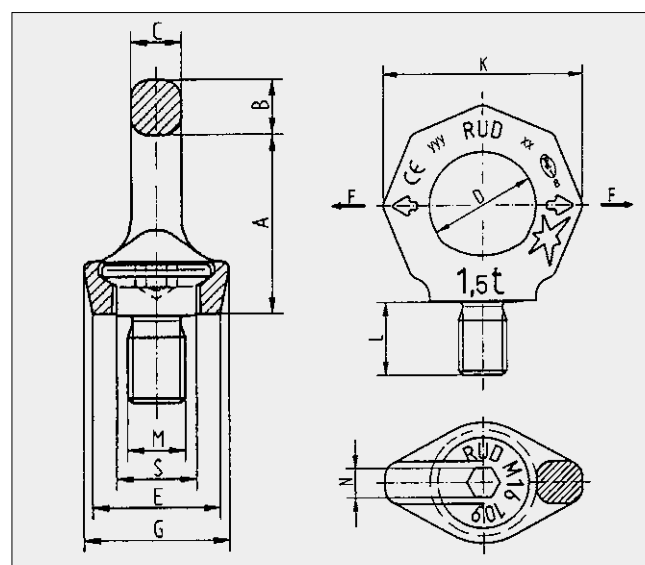

VROUWELIJKE VERSTERKTE RING M8 -> M30

RKA.VRM.



opnameschroefdraad : min 10.9

Draagkracht (t)	M	A	B	C	D	E	G	H	K	L	R max.	S	SW	Ref.
0,4	M 8	34	11	8,5	25	25	28	20	47	14	20	16	12	RKA.VRM.008
0,4	M 10	34	11	8,5	25	25	28	20	47	14	20	16	12	RKA.VRM.010
0,75	M 12	42	13	10	30	30	34	25	56	17	24	20	14	RKA.VRM.012
1,5	M 16	51	15	14	35	35,5	40	30	65	21	30	22	19	RKA.VRM.016
2,3	M 20	57	17	16	40	40	50	34	75	23	37	29	24	RKA.VRM.020
3,2	M 24	69	21	19	48	50	60	40	90	29	45	35	30	RKA.VRM.024
4,5	M 30	86	26	24	60	60	75	52	112	34	56	44	36	RKA.VRM.030

