

DEMONTEERBARE CENTREERBUS MET BINNENDRAAD

522

MATERIAAL : koolstof cementeerstaal, gehard.

HARDHEID : R = 60 - 64 HRC.

De centreerbussen Ref. 522. verzekeren de positie van de vormdraagelementen en van alle montages, gebruikt in de persgereedschappen en in de algemene mechanica. Omdat de bus zich in de as van de assemblageschroeven kan bevinden, is het werkopervlak vergroot, worden de verschillende traces vergemakkelijkt en kunnen de koelomlopen op een rationelere wijze voorzien worden.

Het centrale gat is voorzien van schroefdraad met een stap van 1,5 met een diameter die onmiddellijk hoger ligt dan de schroef. Dit vergemakkelijkt het uittrekken.

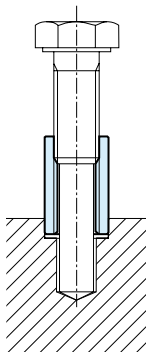

Voorbeeld van montage voor het uittrekken van een centreerbus uit een niet doorgaand gat, d.m.v. een speciale schroef

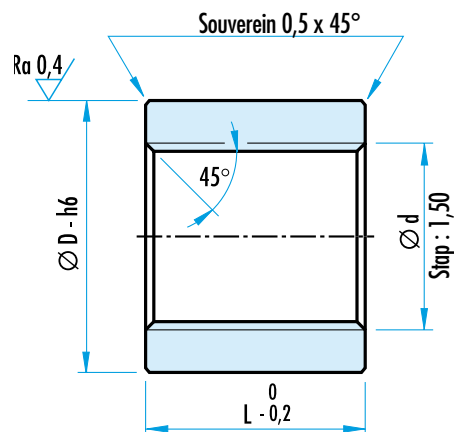

voor schroef	M8	M10	M12	M14	M16	
Ø d	M10 x 1,5	M12 x 1,5	M14 x 1,5	M16 x 1,5	M18 x 1,5	
Ø D h6	15	18	20	24	26	
L	6	•	•	•	•	
	8			•	•	
	12	•				
	15		•			
	17			•		
	18				•	•
	20	•	•			
	25			•	•	•
30	•	•	•	•	•	
40	•	•	•	•	•	

Andere afmetingen op aanvraag

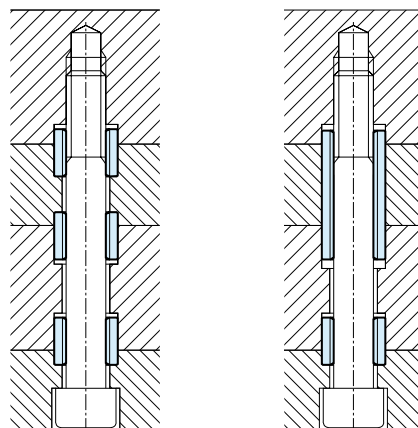

BESTELVOORBEELD :

Ref. 522

D = 18, L = 6

= Ref. 522.18.006