

**SPIRAALEXCENTRIEK**

**H.23360.**

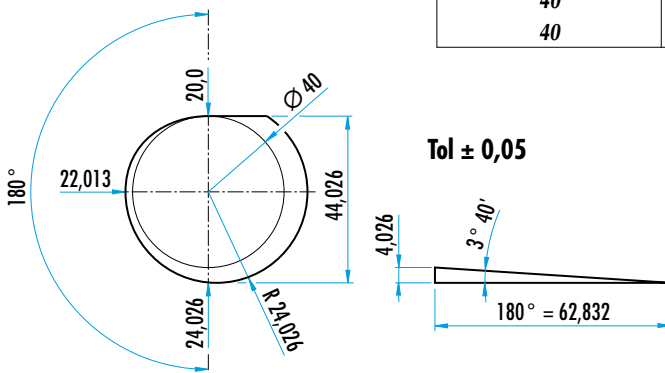

**MATERIAAL** : gelegeerd cementeerstaal 16 Mn Cr 5 k  
**UITVOERING** : bewerkte zaagsneden, middelpunt, spiraalbegin en spiraaleinde aangeduid.  
**OPMERKING** : Het vervaardigen van spiraalexcentrieken uit vol materiaal is uiterst moeilijk en duur. Dit getrokken excentriek uit profiel is zeer prijsgunstig.  
 De bediening gebeurt door een in het middelpunt aangebrachte as of een zijdelings bevestigde hefboom (mechanisch, pneumatisch of hydraulisch); bij drukvermindering blijft de zelfklemmende werking behouden.  
 Dit verhoogt de veiligheid bij pneumatisch of hydraulisch spannen.



basisdiameter	dikte	gewicht	Ref.
40	14	175	<b>H.23360.0414</b>
40	20	255	<b>H.23360.0420</b>

**Tol ± 0,05**