

MATRIJSGASVEER MET SCHROEFDRAAD-TAP EN KLEINE BOUWHOOGTE

Art. 2480.82.00250

2480.82.00250.

Anfangsfederkraft bei 150 bar ist 250 daN

Bestell-Nr.	Hub max.	l _{min.}	l
2480.82.00250.013	12,7	62,7	75,4
025	25	75	100
038	38,1	88,1	126,2
050	50	100	150
063	63,5	113,5	177
080	80	130	210
100	100	150	250

Bestell-Nr. für Ersatzteilsatz: 2485.12.00250

2480.82.00250.

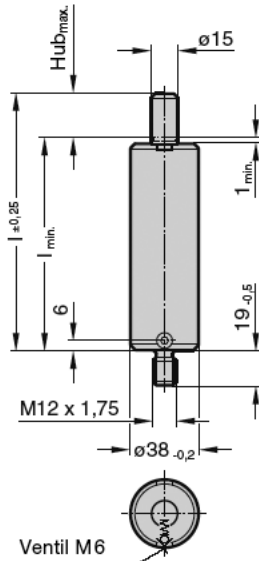

Druckmedium: Stickstoff – N₂
 max. Fülldruck: 150 bar
 min. Fülldruck: 50 bar
 Arbeitstemperatur: 0 °C bis +80 °C
 temperaturabhängiger Kraftanstieg: ±0,3%/°C
 empfohlene max. Hübe/Minute: ca. 80 bis 100 (bei 20 °C)
 max. Kolbengeschwindigkeit: 1,6 m/s

2480.82.00250.

Anfangsfederkraft in Abhängigkeit vom Auffülldruck

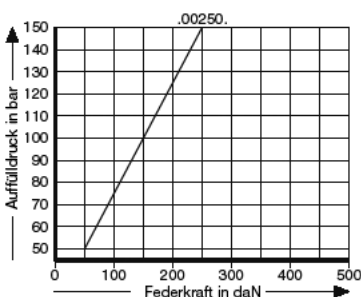

2480.82.00250.

Hubabhängiges Druckaufbaudiagramm

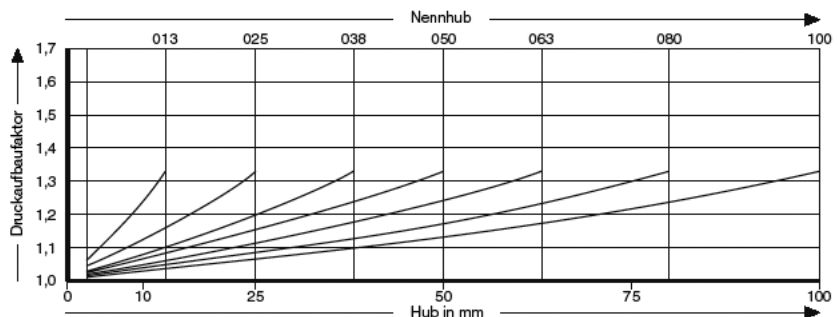

Druckaufbaufaktor gilt für hubabhängige Gasvolumenverdrängung ohne Einflussgrößen!

**MATRIJGASVEER MET SCHROEFDRAADTAP
EN KLEINE BOUWHOOGTE**

Art. 2480.82.00250

2480.00.51.01

Steckschlüssel zur Montage / Demontage
der Gasdruckfeder



Einbaubeispiele:

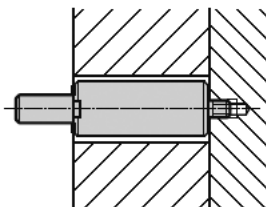
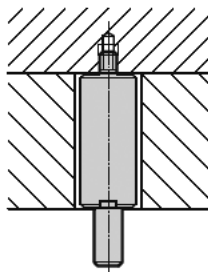

MATRIJSGASVEER MET SCHROEFDRAAD-TAP EN KLEINE BOUWHOOGTE

Art. 2487.82.01000

2487.82.01000.

Anfangsfederkraft bei 150 bar ist 920 daN

Bestell-Nr.	Hub max.	l _{min.}	l
2487.82.01000.013	13	51	64
016	16	54	70
019	19	57	76
025	25	63	88
032	32	70	102
038	38	76	114
050	50	88	138
063	63	101	164
075	75	113	188
080	80	118	198
100	100	138	238
125	125	163	288

Bestell-Nr. für Ersatzteilsatz: 2487.12.01000

2487.82.01000.

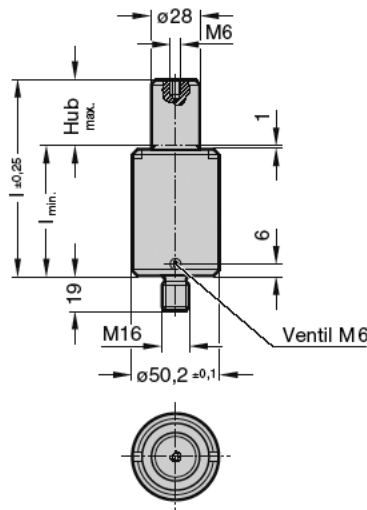

Druckmedium: Stickstoff - N₂
 max. Fülldruck: 150 bar
 min. Fülldruck: 25 bar
 Arbeitstemperatur: 0°C bis +80°C
 temperaturabhängiger Kraftanstieg: ±0,3%/°C
 empfohlene max. Hübe/Minute: ca. 50 bis 100 (bei 20°C)
 max. Kolbengeschwindigkeit: 1,6 m/s

2487.82.01000.

Anfangsfederkraft in Abhängigkeit vom Auffülldruck

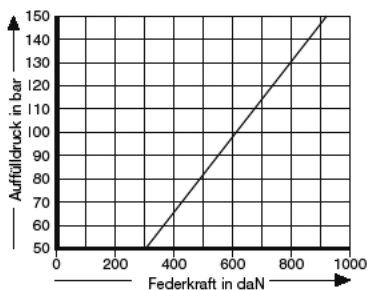

2487.82.01000.

Hubabhängiges Druckaufbaudiagramm

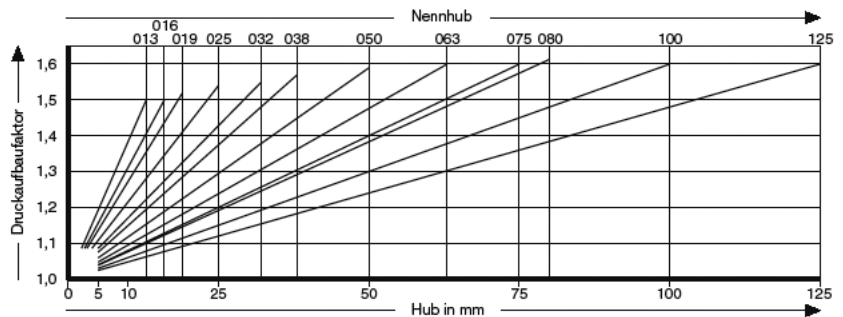

Druckaufbaufaktor gilt für hubabhängige Gasvolumenverdrängung ohne Einflussgrößen!

**MATRIJGASVEER MET SCHROEFDRAADTAP
EN KLEINE BOUWHOOGTE**

Art. 2487.82.01000

2480.00.51.04

Steckschlüssel zur Montage / Demontage
der Gasdruckfeder



Einbaubeispiele:

