

VERZINKER VOOR HET AFSCHUINEN

"NOGA"

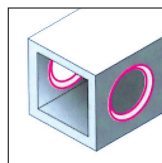

Voor een snel en gemakkelijk afschuinen
Set met telescopische houder - Ref. SDS.NG.3100.
 Telescopische freeshouder vergrendelbaar in gelijk welke positie.
 Vooral interessant voor diep gelegen gaten.
 Bevat :
 - handvat type NG.3,
 - telescopische houder type "C"
 - frees type C 20.

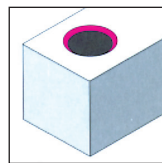

Handvat alléén type NG.3 - Ref. SDS.NG.3000.
 "Nogagrip" handvat uit kunststof met 2 componenten voor een maximaal grijpcomfort.
 Wordt gebruikt met de telescopische freeshouder.



Telescopische houder Type "C" – Ref. SDS.CH.3000.
 Wordt gebruikt met de frezen C.12, C.20 en C.30, met M7 schroefdraad
 Met hexagonale doorsnede om de rotatie binnen het handvat te vermijden.
 Lengte : 131 mm.

FREZEN :
 Uit staal HSS. Hoek van 90°. Met 2 snijkanten.
 Grote werkkracht, de rotatie "in continu" laat het bewerken van een kamering toe.



Type C.12 – Ref. **SDS.NBC.1211.** Verpakking van één enkel stuk.
 Voor gaten van 1 tot 12 mm.



Type C.20 – Ref. **SDS.NBC.2011.** Verpakking van één enkel stuk.
 Voor gaten van 2 tot 20 mm.

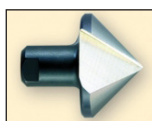

Type C.30 – Ref. **SDS.NBC.3011.** Verpakking van één enkel stuk.
 Voor gaten van 3 tot 30 mm.

MINI OMKEERBARE VERZINKER

"NOGA"

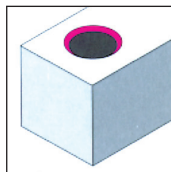
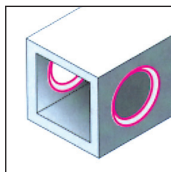

Gebreveteerd werktuig met 2 snijkanten voor het rechts of links ontbramen.
 Kan zowel de voor- als de achterzijde van gaten afschuiven
 door een druk- of een trekbeweging.
 Het kantelen van de lemmer voor het inbrengen of het uitbrengen
 in een boring gebeurt éénvoudig door de handknop.
 De kleine zeskante sleutel voor de lemmerwisseling zit in de houder.



Type «MINI» – Ref. **SDS.RC.1000**.
 Met lemmer R.1 - Capaciteit : ong. 3 – 5,5 mm
 Voor boringsdiepte van max. 15 mm.

Type «MEDIUM» – Ref. **SDS.RC.2000**.
 Met lemmer R.2 - Capaciteit : ong. 5 – 10 mm.
 Voor boringsdiepte van max. 17 mm.

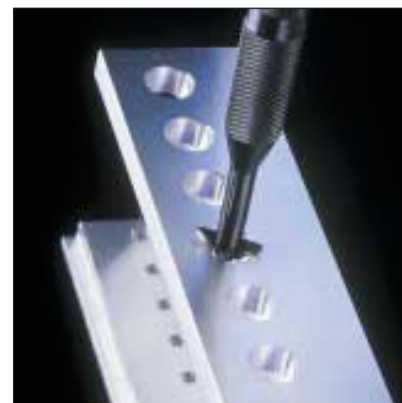

Type «LARGE» – Ref. **SDS.RC.2200**.
 Met lemmer R.3 - Capaciteit : ong. 10 – 22 mm.
 Voor boringsdiepte van max. 52 mm.



LEMMERS :

Type R.1 – Ref. **SDS.BR.1001** – Verpakking met één enkel stuk.



Type R.2 – Ref. **SDS.BR.2001** – Verpakking met één enkel stuk.



Type R.3 – Ref. **SDS.BR.3001** – Verpakking met één enkel stuk.

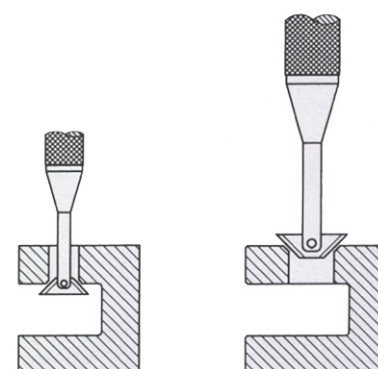

VERZINKER VOOR HET AFSCHUINEN VAN BUITENZIJDJE ROND MATERIAAL

"NOGA"

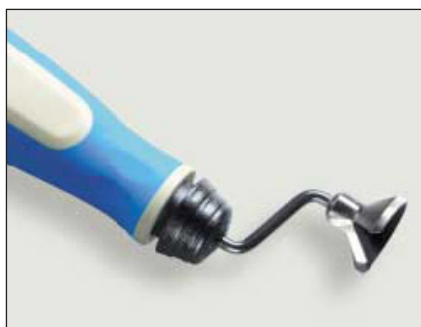

Deze «Rotodrive» methode is de snelste voor het manueel afschuinen van de buitenzijde van stangen of buizen.

Set – Ref. SDS.NG.1700.

Voor het afschuinen van stangen of buizen – bereik : 4 tot 18 mm.

Bevat :
handvat type NG 1
krukas «Rotodrive» Type «HDE»
krukverzinker type EX 18.

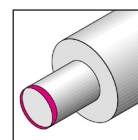

Set – Ref. SDS.NG.3500.

Voor het afschuinen van stangen of buizen – bereik : 8 tot 28 mm.

Bevat :
handvat type NG.3
krukas «Rotodrive» Type «HDE»
frees type EX 28.



Handvat alléén type NG.1 - Ref. SDS.NG.1000 :

«Nogagrip» handvat uit kunststof met 2 componenten voor een maximaal grijpcomfort. Wordt gebruikt met de krukverzinker EX 18.

Handvat alléén type NG.3 - Ref. SDS.NG.3000 :

«Nogagrip» handvat. Wordt gebruikt met de krukas «Rotodrive» type «HDE» en krukfrees EX.28.



«Rotodrive» krukas Type «HDE» - Ref. SDS.EL.0902

Voor frees type EX.28.
Uitlading : 40 mm.

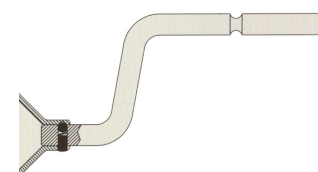

FREES VOOR EXTERNE AF SCHUINING

Uit HSS staal, hardheid 62 – 64 HRC. Hoek van 90°. Met 2 snijkanten.



Krukfrees type EX.18 – Ref. SDS.EX.2001.

Verpakking met één enkel stuk.
Bereik : 4 – 18 mm.



Frees type EX.28 – Ref. SDS.EX.3001.

Verpakking met één enkel stuk.
Bereik : 8 – 28 mm.

**VERZINKER MET KRUKAS
VOOR HET INTERN AFSCHUINEN**

"NOGA"



Deze «Rotodrive» methode is de snelste voor het manueel afschuinen van boringen. dankzij de krukas.

Set – Ref. SDS.NG.1200.

Voor het afschuinen met bereik 1 tot 10,4 mm.

Bevat :

handvat type NG 1

krukverzinker type RD.10 met een snijkant

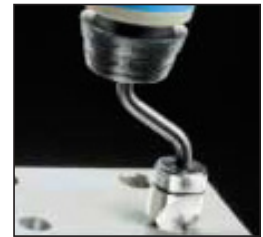
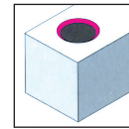

Set – Ref. SDS.NG.3400.

Voor zwaar afschuinwerken op de meeste materialen - bereik 3 tot 20 mm.

Grote werkkraft,

de rotatie «in continu» laat het bewerken van een kamering toe.

Bevat :

handvat type NG 3

- «Rotodrive» krukas type «HD»

verzinkfrees type C 20 met 2 snijkanten.



Handvat alléén type NG.1 - Ref. SDS.NG.1000 :

«Nogagrip» handvat uit kunststof met 2 componenten voor een maximale grijpcomfort.

Wordt gebruikt met de krukverzinker type RD.

Handvat alléén type NG.3 - Ref. SDS.NG.3000 :

«Nogagrip» handvat

Wordt gebruikt met de «Rotodrive» krukas type «HD» voor verzinkfreesen type C



Krukas «Rotodrive» Type «HD - Ref. SDS.EL.0802

Voor verzinkfreesen type C. Uitlading : 40 mm. Buitenschroefdraad M7.

**VERZINKER MET KRUKAS
VOOR HET INTERN AFSCHUINEN**

SDS.BC / NBC

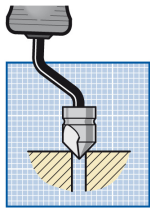

KRUKVERZINKER

Uit HSS staal, hardheid : 62 – 64 HRC. Hoek van 90°.
Met een snijkant.



Type RD.03 – Ref. **SDS.BC.3201**. Verpakking met één enkel stuk.
Bereik : 0 - 3 mm.



Type RD.06 – Ref. **SDS.BC.6301**. Verpakking met één enkel stuk.
Bereik : 1 – 6,3 mm.



Type RD.08 – Ref. **SDS.BC.8301**. Verpakking met één enkel stuk.
Bereik : 1 – 8,3 mm.



Type RD.10 – Ref. **SDS.BC.1041**. Verpakking met één enkel stuk.
Bereik : 1 – 10,4 mm.



Type RD.16 – Ref. **SDS.BC1651**. Verpakking met één enkel stuk.
Bereik : 1 – 16,5 mm.

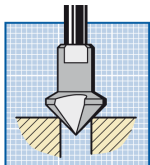

VERZINKFREZEN - MONTAGE OP KRUKAS Type «HD»

Uit HSS staal. Hoek van 90°. Met 2 snijkanten.
Grote werkkracht, de rotatie «in continu» laat het bewerken van een kamering toe.



Type C.12 – Ref. **SDS.BC.1211**. Verpakking met één enkel stuk.
Bereik : 1 tot 12 mm.



Type C.20 – Ref. **SDS.BC.2011**. Verpakking met één enkel stuk.
Bereik : 2 tot 20 mm.

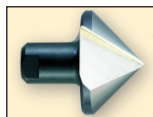

Type C.30 – Ref. **SDS.BC.3011**. Verpakking met één enkel stuk.
Bereik : 3 tot 30 mm.