

**MANUELE OF PNEUMATISCHE
SLAGPERSEN**

Art. PA.MAR

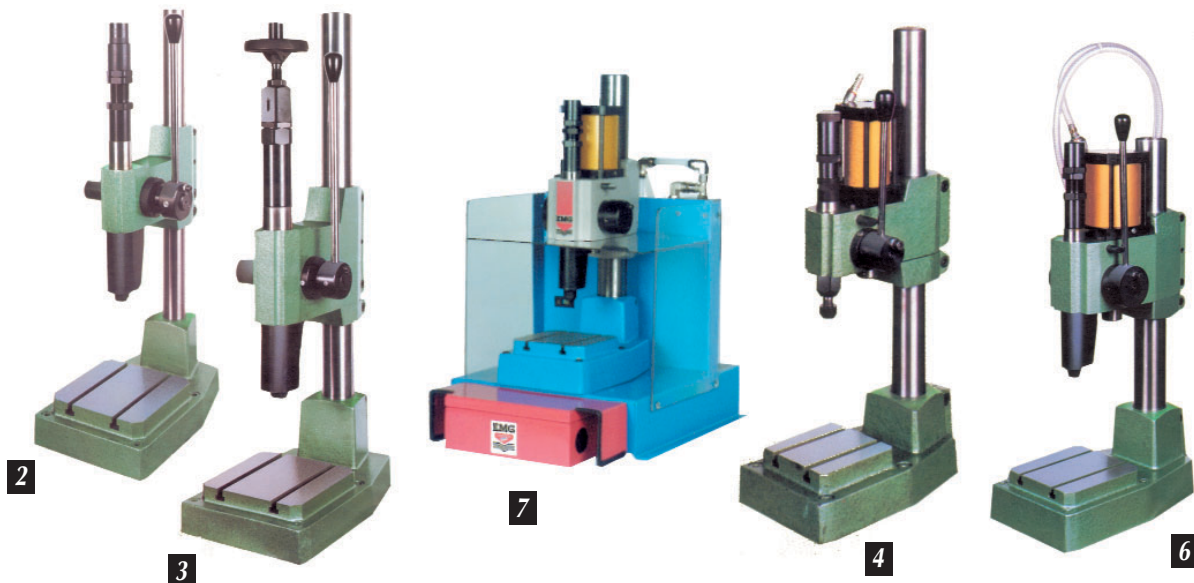

Hoewel speciaal op punt gesteld voor het markeren, kunnen deze persen ook gebruikt worden voor andere toepassingen zoals : riveteren, plooiën, ponsen, enz... Het slageffect wordt verkregen via een massakop aangedreven door het ontspannen van een veer. De hefboom of pneumatische cilinder comprimeert deze veer. De slagkracht is snel en gemakkelijk regelbaar door de bovenste zeshoekige moer aan te draaien.

Eens geregeld blijft deze kracht constant over de volledige koers zelfs bij verschillende werkstukhoogten.

Deze slagkracht is ook onafhankelijk zowel van de kracht uitgeoefend op de hefboom bij de mechanische uitvoering als bij de verandering van de persluchtkracht bij de pneumatische uitvoering. Het slagmechanisme kan in alle richtingen gebruikt worden.

Deze persen zijn uitgerust met een trilisolatie om een "dubbele slag" te vermijden.

De pneumatische modellen beschikken over een dubbelwerkende cilinder, een bedieningspedaal en een hefboom voor handmatig testen.

Het is aan de gebruiker om een beveiliging aan te brengen die verhindert dat een vinger of een hand onder de beweeglijke delen gedurende de markeringsoperaties kan gebracht worden.

De veiligheidsnorm hiervoor aanvaardt slechts een spleet van 6 mm

	Manueel			Pneumatisch		
kracht (daN)	1 600	2 3000	3 6000	4 700	5 3500	6 7000 (9000)
uitlading (mm)	86	123	175	84	135	190
opspanboring (mm)	Ø 6 x 27	Ø 10 x 38	Ø 16 x 48	Ø 6 x 27	Ø 10 x 38	Ø 16 x 48
vrije hoogte (mm)	0 - 120	0 - 185	0 - 280	0 - 300	0 - 300	90 - 300
tafelafmetingen (mm)	100 x 100	160 x 160	220 x 220	100 x 100	160 x 160	220 x 220
Ø zuil (mm)	30	40	70	40	60	100
tafelhoogte (mm)	50	60	90	60	85	110
totale afmetingen B x D x H (mm)	130 x 215 x 500	200 x 312 x 650	280 x 445 x 1000	140 x 242 x 500	200 x 340 x 640	300 x 503 x 830
gewicht (kg)	14	37	123	18	52	160 / (170)
Art.	<i>PA.MAR.M.0600</i>	<i>PA.MAR.M.3000</i>	<i>PA.MAR.M.6000</i>	<i>PA.MAR.P.0700</i>	<i>PA.MAR.P.3500</i>	<i>PA.MAR.P.7000</i>

7 Pneumatische pers voorzien voor een twee handsbediening en veiligheidscherm

**HYDRO-PNEUMATISCHE
MARKEERPERS**

Art. PA.MAR



Kan ook horizontaal gebruikt worden.
Max druk : 7 bar.

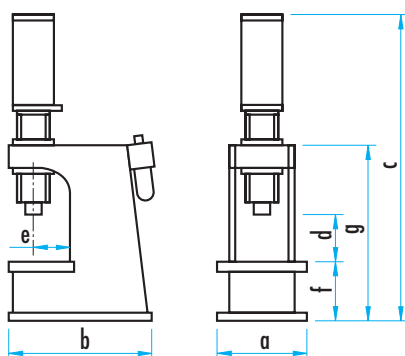

kracht (daN)	4000	10000	25000
afm. a x b x c (mm)	190 x 355 x 730	270 x 520 x 970	290 x 880 x 970
vrije hoogte - d (mm)	60 - 160 (160-260)	175	175
uitlading - e (mm)	85	115	115
tafelafmetingen (mm)	150 x 150	230 x 220	280 x 220
tafelhoogte - f (mm)	135	218	218
maat g (mm)	389	630	630
koers (mm)	max. 6	4,5 (kracht) 50 (tot.)	3,5 (kracht) 50 (tot.)
opnameboring (mm)	Ø 20 x 20	special	special
aantal slagen/uur	2000	1000	1000
gewicht (kg)	57	185	285
Art.	PA.MAR.HP.04	PA.MAR.HP.10	PA.MAR.HP.25

**MARKEERMACHINES
VOOR RONDE STUKKEN**

Type PRY...

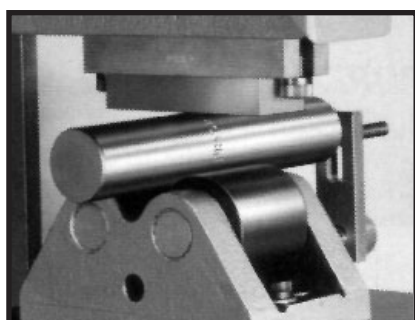

TYPE PRY.RH.10

voor assen of busen met een Ø van 6 tot 35 mm.

TYPE PRY.35

voor busen Ø 80 to 250 mm en assen tot 175 mm, voor vlakke stukken met een max. dikte van 160 mm.

TYPE PRY.34

zoals type PRY.35 maar handbediend.

TYPE PRY.70/80

hydraulisch (5000 daN) of pneumatisch (2000 daN).

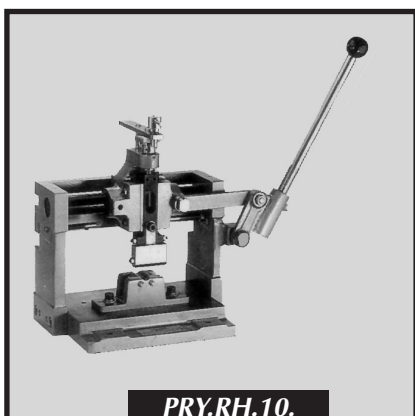

PRY.RH.10.

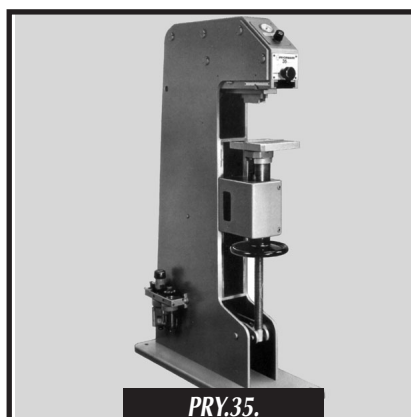

PRY.35.

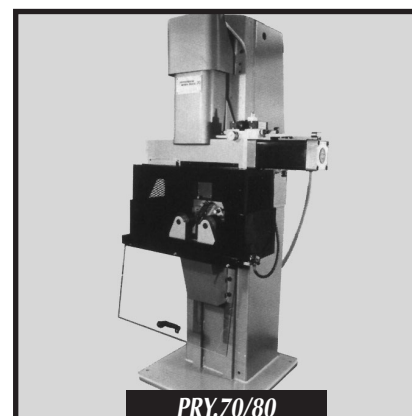

PRY.70/80