

## HYDRAULISCHE WERKPLAATSPERS 6 / 10 t

**PA.OH**

Werkbankmodel voorzien van een handpomp met één enkele daalsnelheid.  
Deze persen bieden het voordeel draagbaar te zijn dankzij de gemakkelijke demonteerbare cilinder en pomp.

Model 10 t. - geleverd met plateau, prisma's, zonder centerpunten.

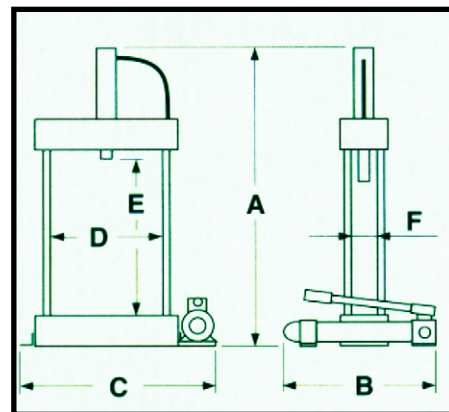

kracht ( t )	<b>6</b>	<b>10</b>
D x E ( mm )	320 x 510	520 x 350
A x B x C ( mm )	820 x 560 x 550	1210 x 500 x 910
tandstrookkoers ( mm )	115	190
gewicht ( kg )	43	104
Art.	<b>PA.OH.006.152</b>	<b>PA.OH.010.153</b>

## HYDRAULISCHE WERKPLAATSPERS 10 / 15 / 20 t

PA.OH

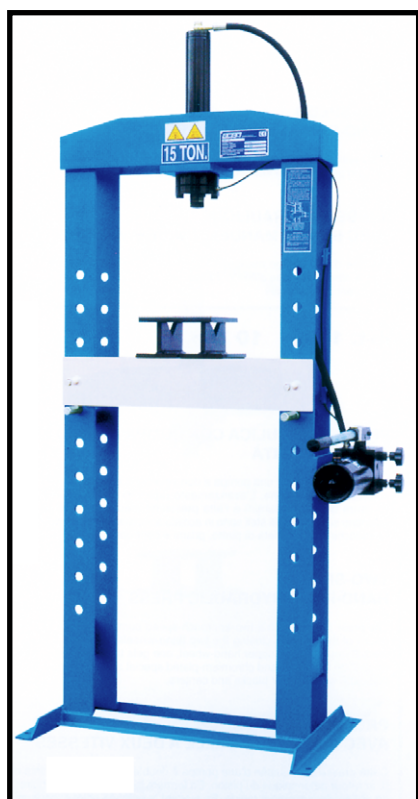

### Art. PA.OH.010.154.E

Model voorzien van een handpomp met één enkele daalsnelheid. Deze pers biedt het voordeel draagbaar te zijn, dankzij gemakkelijke demonteerbare cilinder en pomp.

### Art. PA.OH.xxx.154 / 155 / 156

Modellen voorzien van een handpomp met dubbele daalsnelheid en van een automatische cilinderterugslag. Door de 2 zwarte handgrepen te sluiten, bekomt men de snelkoers. Door de bovenste zwarte handgreep te openen bekomt men de hoge druk. De cilinderstang is vervaardigd uit speciaal verchroomd staal. Geleverd met plateau, prisma's zonder centerpunten.

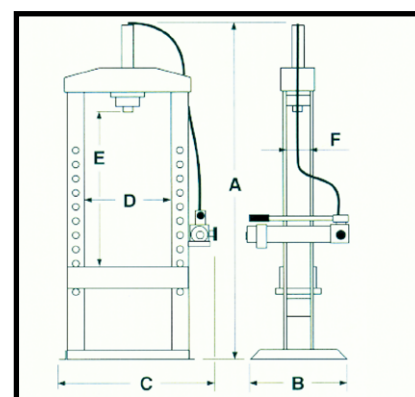

kracht ( t )	<b>10</b>	<b>10</b>	<b>15</b>	<b>20</b>
D x E ( mm )	520 x 980	510 x 930	520 x 930	505 x 930
A x B x C ( mm )	1770 x 500 x 870	1900 x 500 x 910	1890 x 500 x 930	1920 x 500 x 930
tandstrookkoers ( mm )	160	190	190	200
gewicht ( kg )	94	124	130	150
Art.	<b>PA.OH.010.154.E</b>	<b>PA.OH.010.154</b>	<b>PA.OH.015.155</b>	<b>PA.OH.020.156</b>

## HYDRAULISCHE WERKPLAATSPERS 10 / 15 / 20 t

PA.OH



Modellen voorzien van een voetpomp met 2 daalsnelheden.  
Geleverd met plateau, prisma's zonder centerpunten.

**OP AANVRAAG :**

dezelfde krachten met hydropneumatische pedaalpomp.

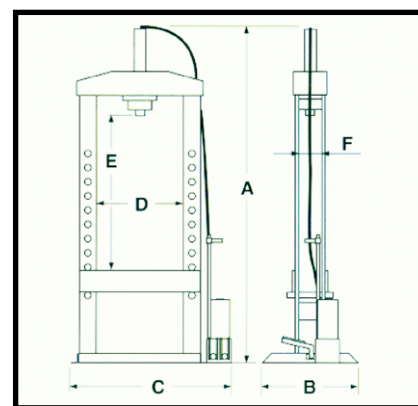

kracht ( t )	10	15	20
D x E ( mm )	510 x 930	520 x 930	505 x 930
A x B x C ( mm )	1900 x 500 x 910	1890 x 500 x 930	1920 x 500 x 930
tandstrookkoers ( mm )	190	190	200
gewicht ( kg )	124	130	150
Art.	<i>PA.OH.010.154.P</i>	<i>PA.OH.015.155.P</i>	<i>PA.OH.020.156.P</i>

## HYDRAULISCHE WERKPLAATSPERS 30 À 100 t

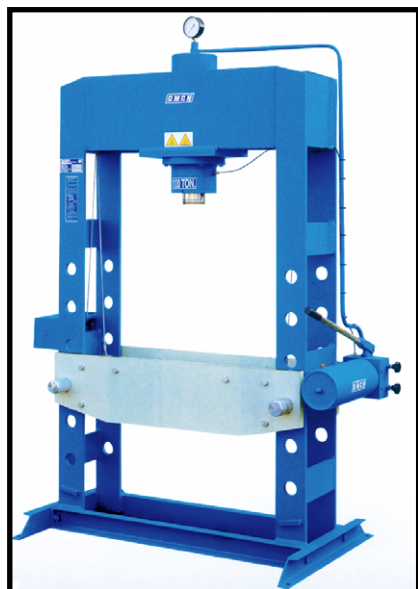
**PA.OH**

Deze persen zijn uitgerust met een manometer, een handpomp met dubbele daalsnelheid en van een automatische cilinderterugslag. Door de 2 zwarte handgrepen te draaien bekomt men de snelkoers. Door de bovenste zwarte handgreep te openen bekomt men de hoge druk.

Geleverd met olie en lier om het werkvlak te verhogen.

De cilinderstangen zijn vervaardigd uit speciaal verchroomd staal.

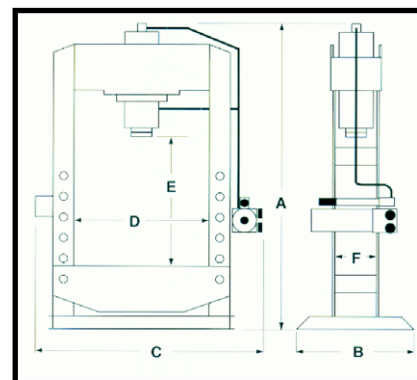

kracht ( t )	30	40	50	70	100
D x E ( mm )	700 x 1000	775 x 1135	775 x 1135	880 x 1120	1010 x 1055
A x B x C ( mm )	2000 x 600 x 1300	2100 x 850 x 1420	2110 x 850 x 1420	2235 x 900 x 1580	2290 x 900 x 1740
F ( mm )	180	195	205	265	280
tandstrookkoers ( mm )	190	190	190	210	215
gewicht ( kg )	280	405	445	700	960
Art.	<b>PA.OH.030.P</b>	<b>PA.OH.040.157</b>	<b>PA.OH.050.158</b>	<b>PA.OH.070.159</b>	<b>PA.OH.100.160</b>

## ELEKTRO-HYDRAULISCHE WERKPLAATSPERS 10 TOT 100 t

PA.OH



Deze modellen zijn gemotoriseerd (400 V – 3 Ph – 50 Hz) en voorzien van een hoge druk elektrohydraulische groep, van een manometer, een stuurverdeler met 3 standen : benaderkoers, dode punt, terugkeer. Alle persen zijn met olie gevuld. Ze worden geleverd met een lier voor de verhoging van de werkpositie (behalve voor de modellen 10 en 20 t). De cilinderstangen worden vervaardigd uit speciaal verchromd staal.

### OP AANVRAAG VOOR DEZELFDE KRACHTEN :

- Halfsnelle of snelle persen : de snelheden zijn verschillend voor de benaderende- en terugkoers en voor het werkproces.
- Automatische persen met mobiele cilinder.
- Perskracht van 150 / 200 en 300 t.
- Zuilenpersen, speciale uitvoeringen...

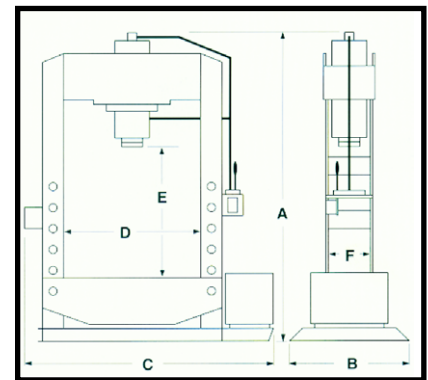

kracht ( t )	10	20	30	40	50	70	100
D x E ( mm )	510 x 930	505 x 920	700 x 1000	775 x 1135	775 x 1135	880 x 1120	1010 x 1055
A x B x C ( mm )	1900 x 500 x 1100	1920 x 500 x 1110	2000 x 600 x 1600	2070 x 850 x 1575	2080 x 850 x 1570	2205 x 900 x 1755	2260 x 900 x 1930
F ( mm )	140	140	180	195	205	265	280
tandstrookkoers ( mm )	260	285	260	260	260	310	310
snelheid ( mm / min )	570	420	300	300	210	260	180
gewicht ( kg )	174	190	320	440	480	740	1000
<b>Art. PA.OH</b>	<b>010.154.M</b>	<b>020.156.M</b>	<b>030.PM</b>	<b>040.161</b>	<b>050.162</b>	<b>070.163</b>	<b>100.164</b>

## TOEBEHOREN VOOR HYDRAULISCHE WERKPLAATSPERS

PA.OH

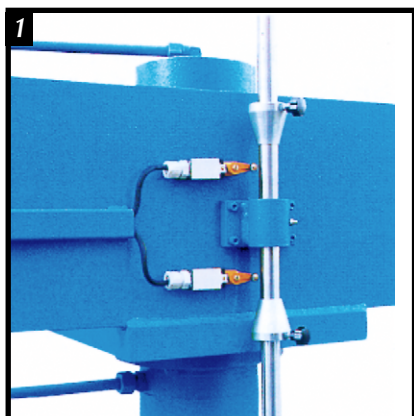

Voor gemotoriseerde persen van 30 tot 400 t :  
- elektrisch eindkoersdispositief (1)  
- anti-rotatiesysteem voor de cilinderstang (2)

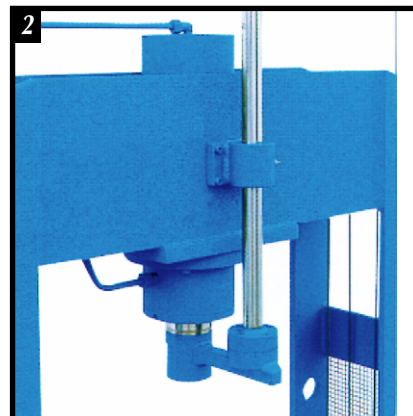

Voor persen van 10 tot 300 t :  
- plateau met gaten, V-prisma's.

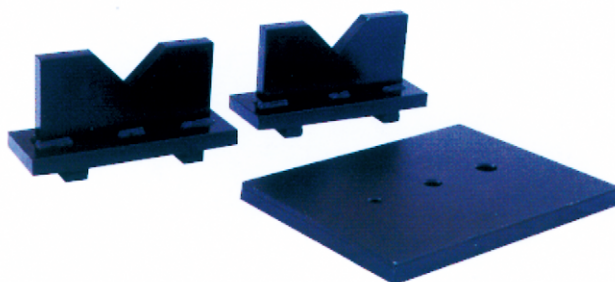

Voor persen van 10 tot 150 t :  
- paar regelbare centerpunten.



Voor persen van 40 tot 150 t :  
- gefreesd plateau met T-gleuven voor de bevestiging van het werkstuk.

