

**GELEIDINGSBUS MET KRAAG UIT BRONS MET ZELFSMERENDE INZETSTUKKEN**

2087.72 / 2086.70



**MATERIAAL :** brons met zelfsmerende inzetstukken

**UITVOERING :**

**Ref. 2087.72 :** met inzetstukken over de omtrek voor axiale montage

**Ref. 2086.70 :** met inzetstukken over de omtrek en de kraag, voor radiale en axiale montage.

**MONTAGE :** • **Ref. 2087.72 :**

- inpersen : boring d2 H7,

- paskleven, boring d2 G7 eventueel blokkeren met schroefstift zonder kop

• **Ref. 2086.70 :** inpersen boring d2 H7.

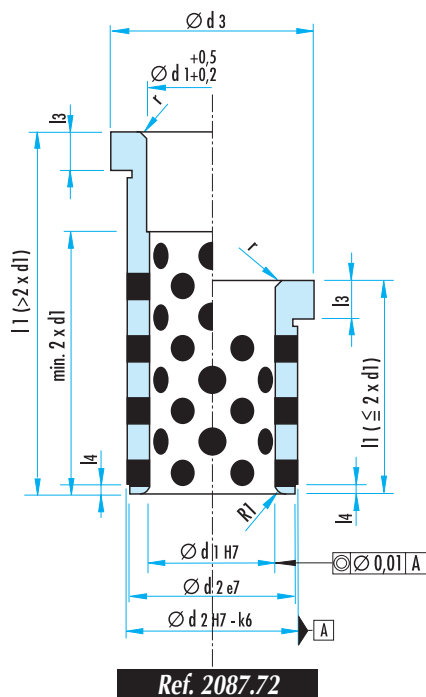

Ref. 2087.72

**Ref. 2087.72**

Ø d1	9	10	12	14	15	16	18	20	22	24	30	32	40	42
Ø d2	14	14	18	20	20	22	26	26	30	30	42	42	54	54
Ø d3	16	16	23	25	25	27	31	31	35	35	47	47	60	60
r	0,5	0,5	1	1	1	2	2	2	3	3	3	3	3	3
l3	3	3	6	6	6	6	6	6	6	6	6	6	10	10
l4	1,5	1,5	2	2	2	2	2	2	3	3	4	4	5	5
l1	•	•	•	•	•	•	•	•	•	•	•	•	•	•
12	•	•	•	•	•	•	•	•	•	•	•	•	•	•
17	•	•	•	•	•	•	•	•	•	•	•	•	•	•
22	•	•	•	•	•	•	•	•	•	•	•	•	•	•
27	•	•	•	•	•	•	•	•	•	•	•	•	•	•
36	•	•	•	•	•	•	•	•	•	•	•	•	•	•
46	•	•	•	•	•	•	•	•	•	•	•	•	•	•
56	•	•	•	•	•	•	•	•	•	•	•	•	•	•
66	•	•	•	•	•	•	•	•	•	•	•	•	•	•
76	•	•	•	•	•	•	•	•	•	•	•	•	•	•
86	•	•	•	•	•	•	•	•	•	•	•	•	•	•
96	•	•	•	•	•	•	•	•	•	•	•	•	•	•
116	•	•	•	•	•	•	•	•	•	•	•	•	•	•
136	•	•	•	•	•	•	•	•	•	•	•	•	•	•
156	•	•	•	•	•	•	•	•	•	•	•	•	•	•

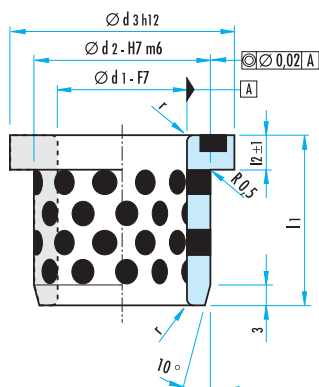

Ref. 2086.70

**Ref. 2086.70**

Ø d1	12	16	20	25	30	40	50	60
Ø d2	18	22	28	33	38	50	62	75
Ø d3	25	30	36	43	48	60	75	90
r	1	1	1	1	1	2	2	3
l1 ±0,2	15	20	25	30	35	45	55	65
l2 ±0,1	4	5	5	5	5	5	6	7

**BESTELVOORBEELD :**

Ref. 2087.72 d1 = 18, l1 = 27 = **Ref. 2087.72.018.027**

Ref. 2086.70 d1 = 25, l1 = 30 = **Ref. 2086.70.025.030**

**BUNDELBUS UIT BRONS  
MET ZELFSMERENDE INZETSTUKKEN**

2087.70



**MATERIAAL** : brons met zelfsmurende inzetstukken  
**OPMERKING** : opnameboring H7.

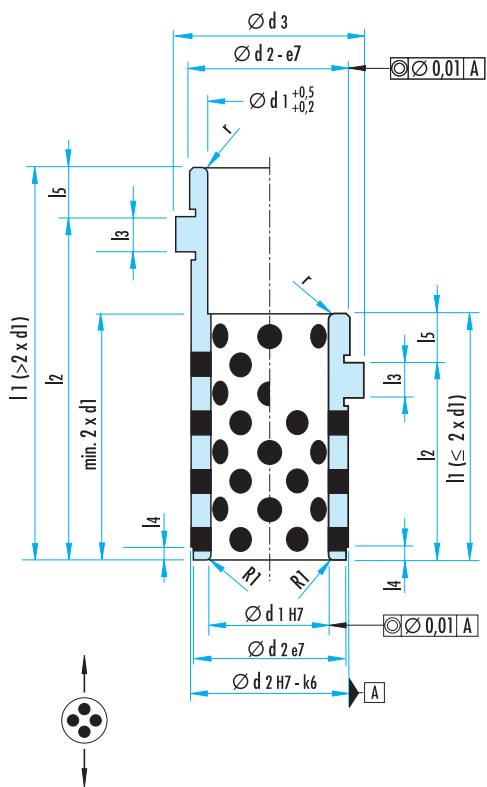

**BESTELVOORBEELD** :  
Ref. 2087.70 : d1 = 18, l2 = 27  
= Ref. 2087.70.018.027

Ø d1	9/10	14/15	18/20	22/24	30/32	40/42
Ø d2	14	20	26	30	42	54
Ø d3	16	25	31	35	47	60
l3	3	6	6	6	6	10
l4	1,5	2	2	3	4	5
l5	3	6	8	8	8	12
r	0,5	1	2	3	3	3
l1	l2					
15	12	•				
20	17	•				
23	17		•			
25	17		•	•		
25	22	•				
28	22		•			
30	22			•		
30	27	•				
33	27		•			
35	27			•	•	
39	36	•				
42	36		•			
44	36			•		
52	46		•			
54	46			•	•	
58	46					•
62	56		•			
64	56			•	•	
68	56					•
74	66			•	•	
78	66					•
84	76			•	•	
88	76					•
94	86			•	•	
98	86					•
104	96				•	
108	96					•
124	116				•	
128	116					•
148	136					•
168	156					•