

**OPNAMEPLAAT
VOOR SNELWISSELPONSNIPPEL**

2664.05 /06

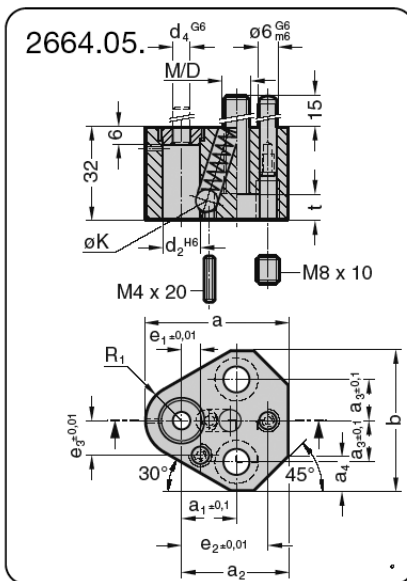
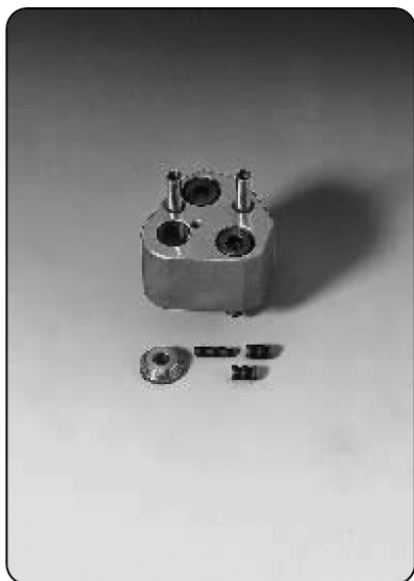

2664.05
Licht belastbaar

Ausführung:

Für Blechdicke bis 3 mm.
Die Stempelaufnahmebohrung d_2 wird zu den Stiftbohrungen mit einer Genauigkeit von $\pm 0,01$ mm gefertigt. Damit ist die Austauschbarkeit der Aufnahmeplatte auch zu anderen Polygon-Ausführungen gewährleistet.

Hinweis:

Sonder-Stempelaufnahmeplatten auf Wunsch lieferbar.

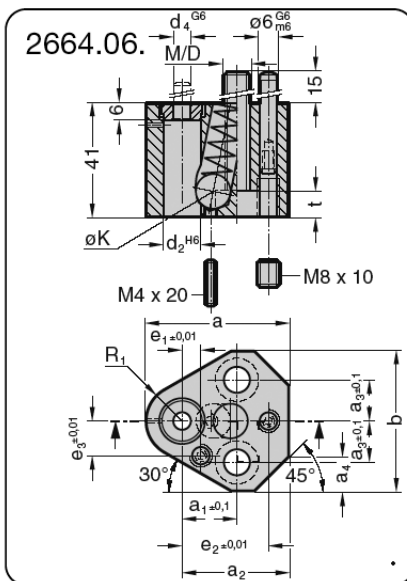
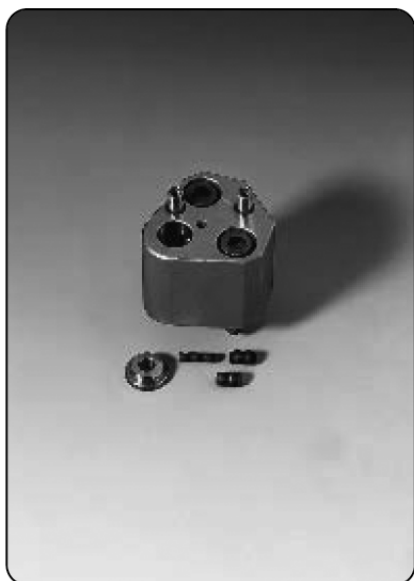

2664.06
Zwaar belastbaar

Ausführung:

Für Blechdicke über 3 mm/max. 6 mm.
Die Stempelaufnahmebohrung d_2 wird zu den Stiftbohrungen mit einer Genauigkeit von $\pm 0,01$ mm gefertigt. Damit ist die Austauschbarkeit der Aufnahmeplatte auch zu anderen Polygon-Ausführungen gewährleistet.

Hinweis:

Sonder-Stempelaufnahmeplatten auf Wunsch lieferbar.

2664.05.

d_2	10	13	16	20	25	32	38
d_4	6	6	6	6	6	6	6
M/D	8/9	8/9	8/9	10/11	12/13,5	12/13,5	12/13,5
a	43,5	49,5	52,5	59	68,5	68,5	76
a_1	19,05	19,05	19,05	19,05	23,82	23,82	27
a_2	34	37	38,5	42	46,5	46,5	50
a_3	11,12	14,27	15,87	17,47	19,84	19,84	24
a_4	10	12	13	14	16	16	18
b	41	48,5	51,5	56,5	64,5	64,5	72,5
e_1	7,5	6,5	6	5	7	7	10
e_2	26,92	29,97	31,75	33,53	40,64	40,64	43,99
e_3	9	12	13,5	16,5	22	22	26
$\varnothing K$	8	8	8	8	8	8	8
t	9	9	9	11	13	13	13
R_1	9,5	12,5	14	17	22	22	26

Bestell-Beispiel:

Aufnahmeplatte dreieckig, = 2664.
für Schnellwechsel-Schneidstempel, leichte Ausführung = 05.
 $d_2 = \varnothing 13$ mm = 13
Bestell-Nummer = 2664.05.13

2664.06.

d_2	10	13	16	20	25	32	40
d_4	6	6	6	6	6	6	6
M/D	8/9	8/9	8/9	10/11	12/13,5	12/13,5	12/13,5
a	43,5	49,5	52,5	59	68,5	68,5	76
a_1	19,05	19,05	19,05	19,05	23,82	23,82	27
a_2	34	37	38,5	42	46,5	46,5	50
a_3	11,12	14,27	15,87	17,47	19,84	19,84	24
a_4	10	12	13	14	16	16	18
b	41	48,5	51,5	56,5	64,5	64,5	72,5
e_1	7,5	6,5	6	5	7	7	10
e_2	26,92	29,97	31,75	33,53	40,64	40,64	43,99
e_3	9	12	13,5	16,5	22	22	26
$\varnothing K$	10	12	12	12	12	12	12
t	9	9	9	11	13	13	13
R_1	9,5	12,5	14	17	22	22	26

Bestell-Beispiel:

Aufnahmeplatte dreieckig, = 2664.
für Schnellwechsel-Schneidstempel, schwere Ausführung = 06.
 $d_2 = \varnothing 13$ mm = 13
Bestell-Nummer = 2664.06.13

**OPNAMEPLAAT
VOOR SNELWISSELPONSNIPPEL**

2664.07 /10

2664.07

Licht belastbaar

Ausführung:

Für Blechdicke bis 3 mm.
Die Stempelaufnahmebohrung d_2 wird zu den Stiftbohrungen mit einer Genauigkeit von $\pm 0,01$ mm gefertigt. Damit ist die Austauschbarkeit der Aufnahmeplatte auch zu anderen Polygon-Ausführungen gewährleistet.

Hinweis:

Sonder-Stempelaufnahmeplatten auf Wunsch lieferbar.

2664.07.

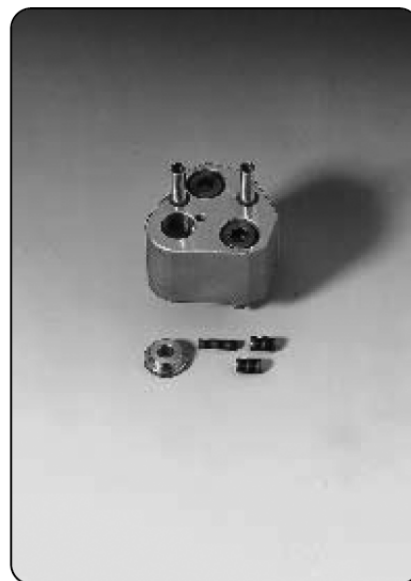
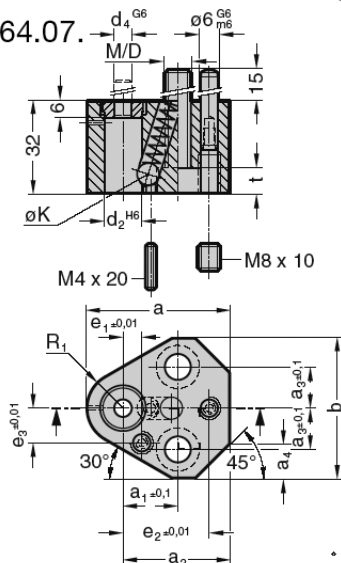

2664.10

Zwaar belastbaar

Ausführung:

Für Blechdicke über 3 mm/max. 6 mm.
Die Stempelaufnahmebohrung d_2 wird zu den Stiftbohrungen mit einer Genauigkeit von $\pm 0,01$ mm gefertigt. Damit ist die Austauschbarkeit der Aufnahmeplatte auch zu anderen Polygon-Ausführungen gewährleistet.

Hinweis:

Sonder-Stempelaufnahmeplatten auf Wunsch lieferbar.

2664.10.

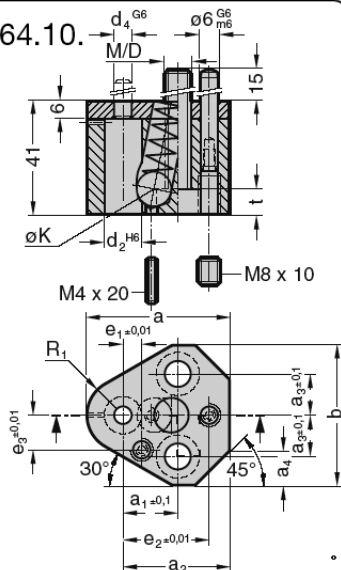

2664.07.

d_2	6
d_4	3
M/D	6/6,6
a	35
a_1	19,05
a_2	27
a_3	11,12
a_4	6
b	37,5
e_1	9,0
e_2	23
e_3	8
ØK	6
t	7
R_1	8

Bestell-Beispiel:

Aufnahmeplatte dreieckig = 2664.
leichte Ausführung = 07.
 $d_2 = \text{Ø } 6$ mm = 06
Bestell-Nummer = 2664.07.06

2664.10.

d_2	10	13	16	20	25	32	40
d_4	6	6	6	6	6	6	6
M/D	8/9	8/9	8/9	10/11	12/13,5	12/13,5	12/13,5
a	43,5	49,5	52,5	59	68,5	68,5	76
a_1	19,05	19,05	19,05	19,05	23,82	23,82	27
a_2	34	37	38,5	42	46,5	46,5	50
a_3	11,12	14,27	15,87	17,47	19,84	19,84	24
a_4	10	12	13	14	16	16	18
b	41	48,5	51,5	56,5	64,5	64,5	72,5
e_1	7,5	6,5	6	5	7	7	10
e_2	26,92	29,97	31,75	33,53	40,64	40,64	43,99
e_3	9	12	13,5	16,5	22	22	26
ØK	10	12	12	12	12	12	12
t	9	9	9	11	13	13	13
R_1	9,5	12,5	14	17	22	22	26

Bestell-Beispiel:

Aufnahmeplatte dreieckig = 2664.
schwere Ausführung = 10.
 $d_2 = \text{Ø } 13$ mm = 13
Bestell-Nummer = 2664.10.13

**OPNAMEPLAAT
VOOR SNELWISSELPONSNIPEL**

2664.08 /09

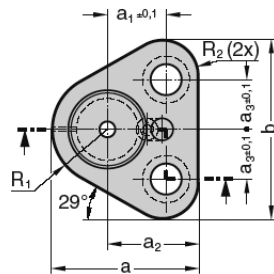
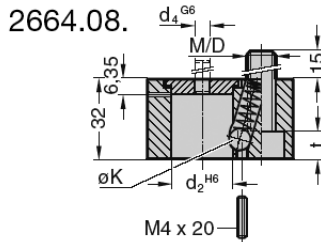
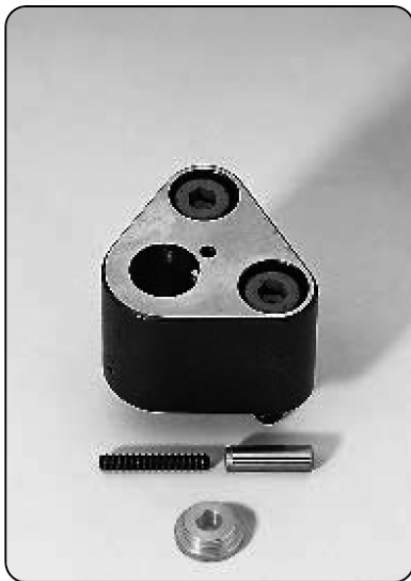

2664.08
Licht belastbaar

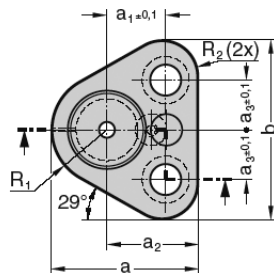
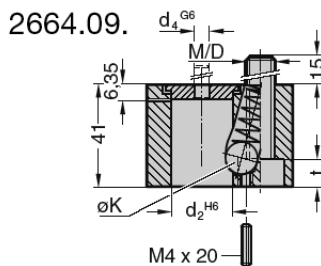
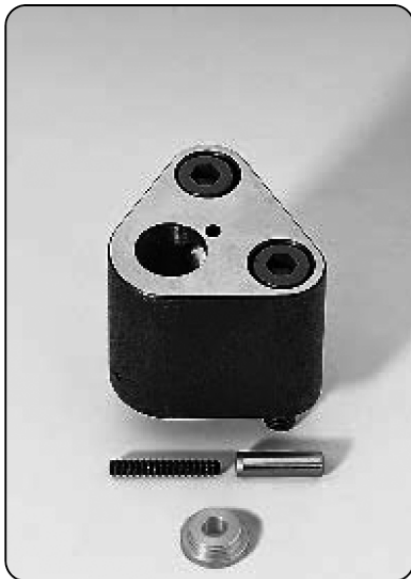

2664.09
Zwaar belastbaar

2664.08.

d ₂	10	13	16	20	25	32
d ₄	6	6	6	6	6	6
M/D	8	8	8	10	12	12
a	38,5	41,7	43,3	47,5	59,2	59,2
a ₁	19,05	19,05	19,05	19,05	23,82	23,82
a ₂	29	29	29	30	37	37
a ₃	11,12	14,27	15,87	17,47	19,84	19,84
b	40,61	47,93	51,59	57,93	70,85	70,85
ØK	8	8	8	8	8	8
t	9	9	9	11	13	13
R ₁	9,5	12,7	14,3	17,5	22,2	22,2
R ₂	9,5	9,5	9,5	11	15	15

Bestell-Beispiel:

Aufnahmeplatte, dreieckig	
für runde Schnellwechsel-Schneidstempel, = 2664.	
leichte Ausführung	= 08.
d ₂ = Ø 20 mm	= 20
Bestell-Nummer	= 2664.08.20

2664.09.

d ₂	10	13	16	20	25	32
d ₄	6	6	6	6	6	6
M/D	8	8	8	10	12	12
a	38,5	41,7	43,3	47,5	59,2	59,2
a ₁	19,05	19,05	19,05	19,05	23,82	23,82
a ₂	29	29	29	30	37	37
a ₃	11,12	14,27	15,87	17,47	19,84	19,84
b	40,61	47,93	51,59	57,93	70,85	70,85
ØK	10	12	12	12	12	12
t	9	9	9	11	13	13
R ₁	9,5	12,7	14,3	17,5	22,2	22,2
R ₂	9,5	9,5	9,5	11	15	15

Bestell-Beispiel:

Aufnahmeplatte, dreieckig	
für runde Schnellwechsel-Schneidstempel, = 2664.	
schwere Ausführung	= 09.
d ₂ = Ø 20 mm	= 20
Bestell-Nummer	= 2664.09.20

TOEBEHOREN VOOR OPNAMEPLAAT

Aufnahmeplatte	Ø d ₂	Zylinderkopfschraube	Paßstift	Kugel	Kugelauslösestift	Feder	Druckscheibe für Zentrierstift	Druckscheibe	Stiftschraube
2192.10.2664.05.	10								
2192.10.08.035	13	2192.10.08.035	236.1.0600.020	2666.04.008	2192.72.04.020	2666.06.008	2666.01.10	2666.03.10	2192.72.08.008
2192.10.08.035	16	2192.10.08.035	236.1.0600.020	2666.04.008	2192.72.04.020	2666.06.008	2666.01.13	2666.03.13	2192.72.08.008
2192.10.10.035	20	2192.10.10.035	236.1.0600.020	2666.04.008	2192.72.04.020	2666.06.008	2666.01.16	2666.03.16	2192.72.08.008
2192.10.12.035	25	2192.10.12.035	236.1.0600.020	2666.04.008	2192.72.04.020	2666.06.008	2666.01.20	2666.03.20	2192.72.08.008
2192.10.12.035	32	2192.10.12.035	236.1.0600.020	2666.04.008	2192.72.04.020	2666.06.008	2666.01.25	2666.03.25	2192.72.08.008
2192.10.12.035	38	2192.10.12.035	236.1.0600.020	2666.04.008	2192.72.04.020	2666.06.008	2666.01.32	2666.03.32	2192.72.08.008
2664.06./10.	10	2192.10.08.040	236.1.0600.020	2666.04.010	2192.72.04.020	2666.06.010	2666.01.10	2666.03.10	2192.72.08.008
2664.06./10.	13	2192.10.08.040	236.1.0600.020	2666.04.012	2192.72.04.020	2666.06.012	2666.01.13	2666.03.13	2192.72.08.008
2664.06./10.	16	2192.10.08.040	236.1.0600.020	2666.04.012	2192.72.04.020	2666.06.012	2666.01.16	2666.03.16	2192.72.08.008
2664.06./10.	20	2192.10.10.050	236.1.0600.020	2666.04.012	2192.72.04.020	2666.06.012	2666.01.20	2666.03.20	2192.72.08.008
2664.06./10.	25	2192.10.12.050	236.1.0600.020	2666.04.012	2192.72.04.020	2666.06.012	2666.01.25	2666.03.25	2192.72.08.008
2664.06./10.	32	2192.10.12.050	236.1.0600.020	2666.04.012	2192.72.04.020	2666.06.012	2666.01.32	2666.03.32	2192.72.08.008
2664.06./10.	40	2192.10.12.050	236.1.0600.020	2666.04.012	2192.72.04.020	2666.06.012	2666.01.40	2666.03.38	2192.72.08.008
2664.07.	6	2192.10.06.035	236.1.0600.020	2666.04.006	2192.72.04.020	2666.06.006	2666.01.06	2666.03.06	2192.72.08.008
2664.08.	10	2192.10.08.035	236.1.0600.020	2666.04.008	2192.72.04.020	2666.06.008	2666.01.10	2666.03.10	2192.72.08.008
2664.08.	13	2192.10.08.035	236.1.0600.020	2666.04.008	2192.72.04.020	2666.06.008	2666.01.13	2666.03.13	2192.72.08.008
2664.08.	16	2192.10.08.035	236.1.0600.020	2666.04.008	2192.72.04.020	2666.06.008	2666.01.16	2666.03.16	2192.72.08.008
2664.08.	20	2192.10.10.035	236.1.0600.020	2666.04.008	2192.72.04.020	2666.06.008	2666.01.20	2666.03.20	2192.72.08.008
2664.08.	25	2192.10.12.035	236.1.0600.020	2666.04.008	2192.72.04.020	2666.06.008	2666.01.25	2666.03.25	2192.72.08.008
2664.08.	32	2192.10.12.035	236.1.0600.020	2666.04.008	2192.72.04.020	2666.06.008	2666.01.32	2666.03.32	2192.72.08.008
2664.09.	10	2192.10.08.040	236.1.0600.020	2666.04.010	2192.72.04.020	2666.06.010	2666.01.10	2666.03.10	2192.72.08.008
2664.09.	13	2192.10.08.040	236.1.0600.020	2666.04.012	2192.72.04.020	2666.06.012	2666.01.13	2666.03.13	2192.72.08.008
2664.09.	16	2192.10.08.040	236.1.0600.020	2666.04.012	2192.72.04.020	2666.06.012	2666.01.16	2666.03.16	2192.72.08.008
2664.09.	20	2192.10.10.040	236.1.0600.020	2666.04.012	2192.72.04.020	2666.06.012	2666.01.20	2666.03.20	2192.72.08.008
2664.09.	25	2192.10.12.040	236.1.0600.020	2666.04.012	2192.72.04.020	2666.06.012	2666.01.25	2666.03.25	2192.72.08.008
2664.09.	32	2192.10.12.040	236.1.0600.020	2666.04.012	2192.72.04.020	2666.06.012	2666.01.32	2666.03.32	2192.72.08.008
Kugelauslöse- werkzeug		Hakenform	gerade Form	gerade Form mit Gewindespitze					
2666.05.01	2666.05.02	2666.05.03	2666.05.04	2666.05.05	2666.05.06	2666.05.07	2666.05.08	2666.05.09	2666.05.10



"ACCU-LOCK" HOUDINSERT VOOR SNELWISSELPONSNIJPEL

2668.02 /03

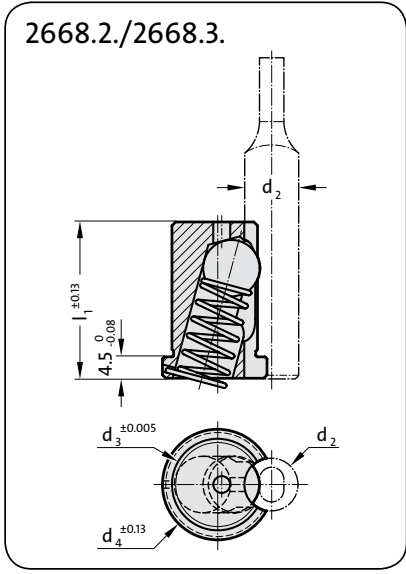

2668.02 licht belastbaar

Order code	Cutting punch- \varnothing "d ₂ "	d ₃	d ₄	l ₁
2668.2.06	6	12	14.6	25.7
2668.2.10	10	14	16.6	25.7
2668.2.13	13	14	16.6	25.7
2668.2.16	16	14	16.6	25.7
2668.2.20	20	16	18.6	25.7
2668.2.25	25	16	18.6	25.7
2668.2.32	32	16	18.6	25.7
2668.2.38	38	16	18.6	25.7

2666.05.02
Ball release tool, straight

2668.03 zwaar belastbaar

Order code	Cutting punch- \varnothing "d ₂ "	d ₃	d ₄	l ₁
2668.3.10	10	16	19.6	34.7
2668.3.13	13	20	24.6	34.7
2668.3.16	16	20	24.6	34.7
2668.3.20	20	20	24.6	34.7
2668.3.25	25	20	24.6	34.7
2668.3.32	32	20	24.6	34.7
2668.3.40	40	20	24.6	34.7

2666.05.02
Ball release tool, straight

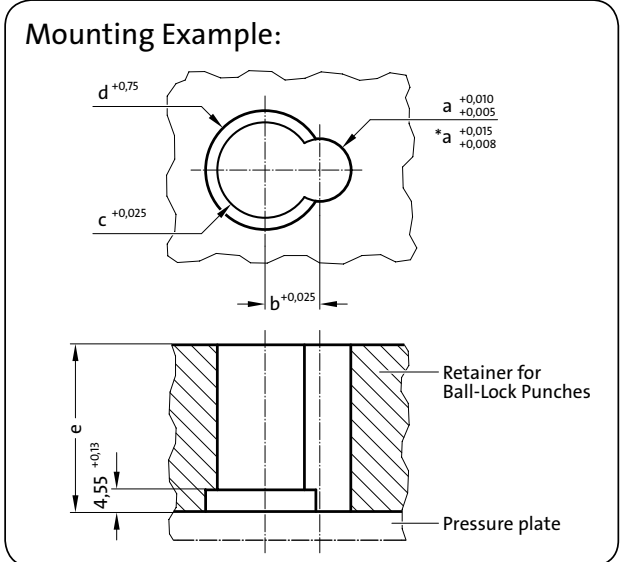

Mounting dimensions for 2668.2. / 2668.3.

Order-No.	a	b	c	d	e
2668.2.06	6	6.5	12.013	15.0	25.7
2668.2.10	10	9.0	14.013	17.0	25.7
2668.2.13	13	10.5	14.013	17.0	25.7
2668.2.16	16	12.0	14.013	17.0	25.7
2668.2.20	20	14.0	16.013	19.0	25.7
2668.2.25	25	16.5	16.013	19.0	25.7
2668.2.32	*32	20.0	16.013	19.0	25.7
2668.2.38	*38	23.0	16.013	19.0	25.7
2668.3.10	10	10.0	16.013	20.0	34.7
2668.3.13	13	11.5	20.013	25.0	34.7
2668.3.16	16	13.0	20.013	25.0	34.7
2668.3.20	20	15.0	20.013	25.0	34.7
2668.3.25	25	17.5	20.013	25.0	34.7
2668.3.32	*32	21.0	20.013	25.0	34.7
2668.3.40	*40	25.0	20.013	25.0	34.7