

## VERGERENDELPIN MET NOK

**GWN.7121**

### MATERIAAL EN UITVOERING :

Schroefdraadgeleiding uit verzinkt staal, blauw gechromeed.  
 Genitreeerde stift voor boringtolerantie G 7 (-0,02 / -0,04 mm)  
 Hendel uit zwarte matte thermoplast (PA), niet demonteerbaar.  
 Op aanvraag : RVS uitvoering.

**Vorm A** : zonder blokkeerdispositief, zonder moer

**Vorm AK** : zonder blokkeerdispositief, met moer

**Vorm R** : met blokkeerdispositief, zonder moer

**Vorm RK** : met blokkeerdispositief, met moer

**Vorm S** : met veiligheids- blokkeerdispositief, zonder moer

**Vorm SK** : met veiligheids- blokkeerdispositief, met moer

### OPMERKING :

Wordt gebruikt wanneer de stift slechts bij gelegenheid in uitgetrokken toestand moet blijven.

Drukkracht : start – einde koers : 7 – 16,5 N.

Door de hendel 90° (vormen A en AK) of 120° (vormen R, RK, S, SK) in de wijzerszin te draaien, wordt de vergrendelingsstift in een nok geleid.

Naargelang de uitvoering keert de stift in zijn originele toestand door een drukveer :

- bij de vormen A en AK : automatisch
- bij de vormen R en RK : door de hendel te draaien.
- bij de vormen S en SK rust de stift in een veiligheidsgleuf en moet men de hendel naar beneden drukken en dan draaien.

### BESTELVOORBEELD :

GWN.7121.06 – vorm A = **GWN.7121.06.A**

GWN.7121.08 – vorm RK = **GWN.7121.08.RK**

d1	-0,02 -0,04	d2	l2 Vorm A x R	Vorm S	Ref.
6		M16 x 1,5	8	6	<b>GWN.7121.06...</b>
8		M16 x 1,5	8	6	<b>GWN.7121.08...</b>

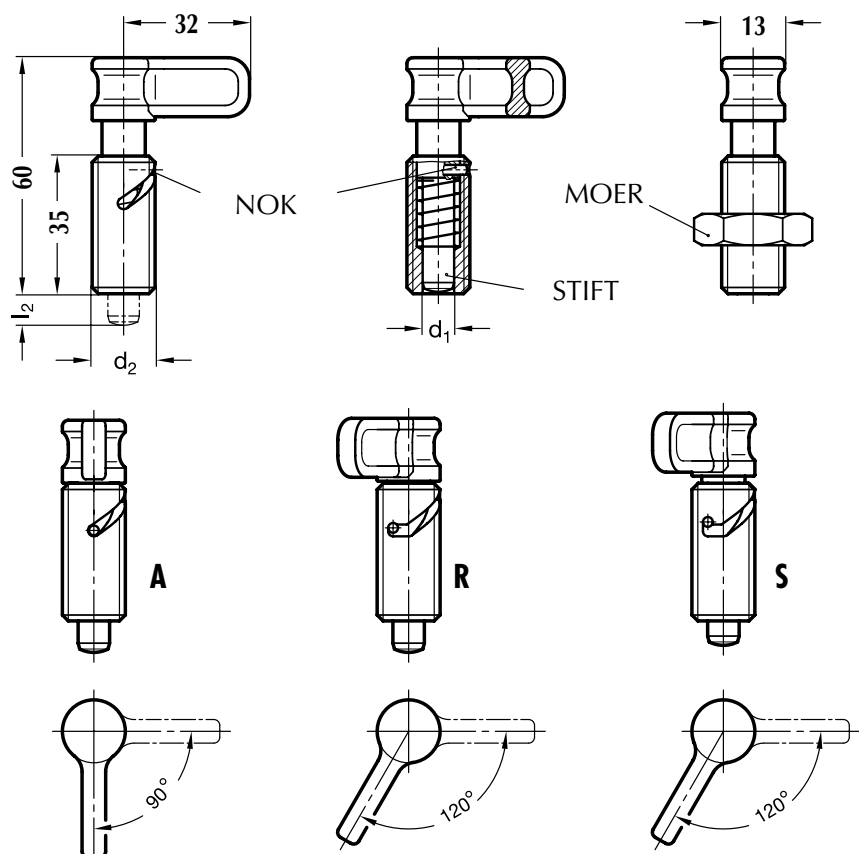

## VERGRENDDELPIJN MET NOK

GWN.712

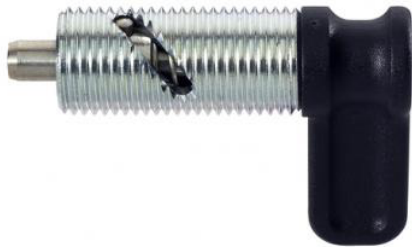

### MATERIAAL EN UITVOERING :

Schroefdraadgeleiding uit verzinkt staal, blauw gechromeed.  
 Genitreerde stift voor boringtolerantie G 7 (-0,02 / -0,04 mm)  
 Hendel uit zwarte, matte thermoplast (PA), niet demonteerbaar.  
 Op aanvraag : RVS uitvoering.

**Vorm A** : zonder blokkeerdispositief, zonder moer

**Vorm AK** : zonder blokkeerdispositief, met moer

**Vorm R** : met blokkeerdispositief, zonder moer

**Vorm RK** : met blokkeerdispositief, met moer

**Vorm S** : met veiligheids- blokkeerdispositief, zonder moer

**Vorm SK** : met veiligheids- blokkeerdispositief, met moer

### OPMERKING :

Wordt gebruikt wanneer de stift slechts bij gelegenheid in ingetrokken toestand moet blijven.

Drukkraft : start – einde koers : 6,5 - 20 N.

Door de hendel 90° (vormen A en AK) of 120° (vormen R, EK, S, SK) in de tegenwijzerszin te draaien, wordt de vergrendelingsstift in een nok geleid.

Volgens de uitvoering keert de stift in zijn originele toestand door een drukveer :

- bij de vormen A en AK : automatisch
- bij de vormen R en RK : door de hendel te draaien.
- bij de vormen S en SK rust de stift in een veiligheidsgleuf en moet men de hendel naar beneden drukken en dan draaien.

d1	-0,02 -0,04	d2	Ref.
6		M16 x 1,5	GWN.712.06...
8		M16 x 1,5	GWN.712.08...
10		M16 x 1,5	GWN.712.10...

### BESTELVOORBEELD :

GWN.7121.06 – vorm A = GWN.712.06.A

GWN.7121.08 – vorm RK = GWN.712.08.RK

