

MAGNEETLIJST MET "SANDWICH MAGNETEN"

IMB L



Ref. IMB .L...

Ferriet magneten.

Grote kracht, kan gebruikt worden als aanslag voor machine, als deur of als spanvlak.

3 magnetische zijden : lengte en 2 zijden 30 x 30 mm.

Met 1, 2 of 3 gaten M5.

Mag bewerkt worden met normale werktuigen, zonder krachtvermindering.

Gebruikstemperatuur tot 85°C.

L	asafstand	kracht (daN)	Ref
50	---	25	IMB.L.050
100	77	50	IMB.L.100
200	85	100	IMB.L.200

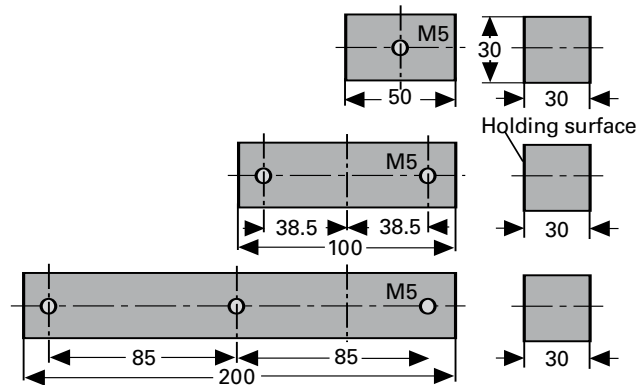
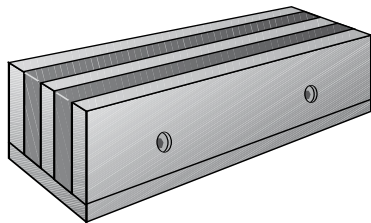

Ref. MM.M...

Magneet met grote kracht in Neodymium.

Gebruikstemperatuur tot 120°C.

4 magnetische zijden.

Met bevestigingsrivetten, zonder binnenschroefdraad.

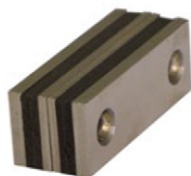

afmetingen H x B x L	kracht (daN)	Ref
16 x 10 x 45	26	MM.M.366145
16 x 18 x 45	58	MM.M.366245
16 x 10 x 100	56	MM.M.366100

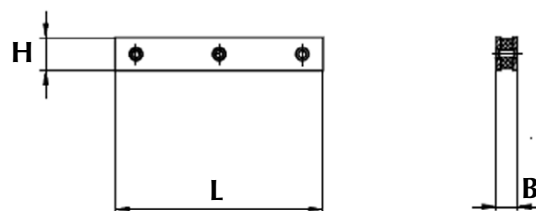

SET MAGNETISCHE STALEN UIT FERRIET



Rechthoekige en vlakke vorm voor een gemakkelijk positioneren en inbouw.
 Ideaal voor een montage in gleuven.

Ref. EMS.E.89...

Ferriet magneet in stalen lichaam, rood gelakt.

Werkings temperatuur tot 120°C.

A	C	B	D	Ø gaten	kracht	n	Ref
115	30	13	80	4,2	8	5 st.	EMS.E.898.1
130	30	13	90	4,2	14	5 st.	EMS.E.898.2
190	43	13	110(*)	4,2	48	2 st.	EMS.E.899

(*) diagonale gaten.
 n = aantal stukken

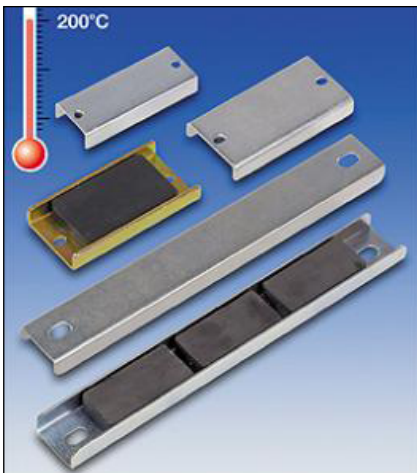
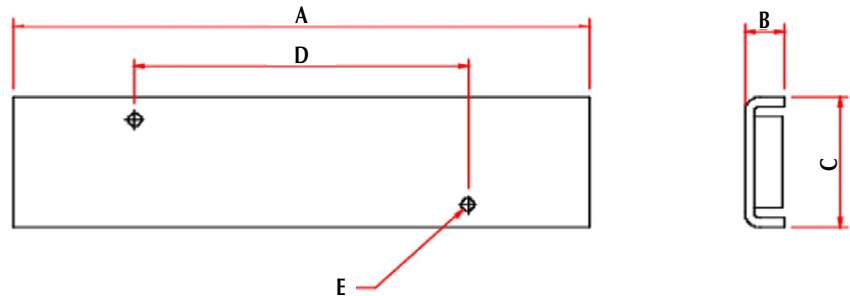

Ref. MCW.358

Lichaam uit verzinkt staal.

Bevestiging door boringen.

L	l	H	asafstan	kracht (daN)	Ref
69	26,5	11,6	60	10	MCW.35802
76	38,1	11,6	65	25	MCW.35803
200	26,9	12,2	174	50	MCW.35804



Ref. MCW.35810 :

Lichaam uit verzinkt staal.

Bevestiging door een verheven binnenschroefdraad M8.

Afmetingen : L x l x H : 77 x 24 x 19 mm – Kracht : 15 daN.

LICHTE MAGNEETLIJST IN STALEN KLOK

SNA.HL

Ferriet magneet in een stalen klok 2 mm dikte.
 Bevestiging door boringen.
 Werkingstemperatuur tot 100°C.
 De Ref. SNA.HL.11 is voorzien van licht verheven bevestigingsvoeten
 voor een gemakkelijke inbouw.

gewicht (g)	kracht (daN)	Ref
105	11	SNA.HL.11
101	11	SNA.HL.13

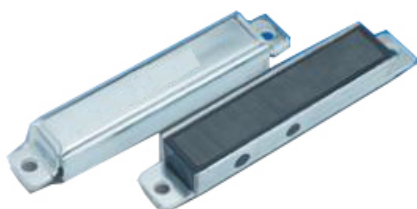

SNA.HL.11

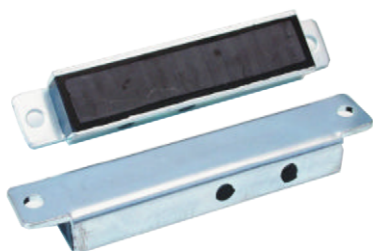
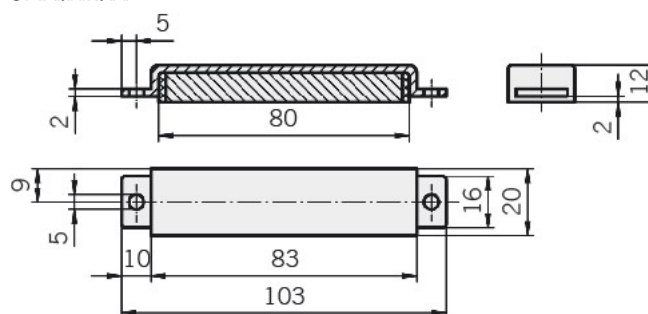

SNA.HL.13

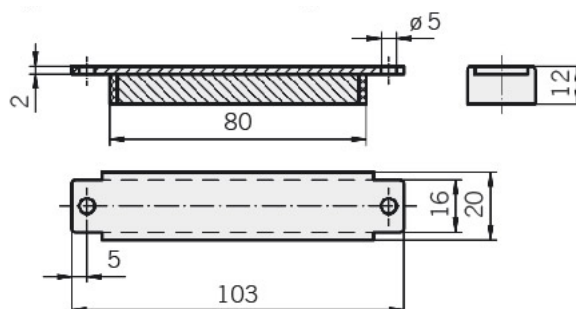

MAGNETISCHE STAAF UIT NEODYMIUM



Neodymium magneet gekleefd in een robuust U-profiel uit verzinkt staal. De bevestiging gebeurt door schroeven direct op het profiel, de schroefkop wordt verzonken in het profiel.

kracht (daN)	L x l x H	asafstand	Ref
5,5	30 x 15 x 5	22	MCW.37690
8,5	45 x 15 x 5	37	MCW.37691
15,5	60 x 15 x 5	52	MCW.37692

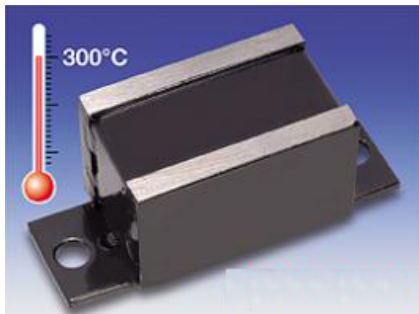

Ref. MCW.35815 :

Magneetblok 52 x 33 mm. met een kracht van 25 daN en voor een gebruikstemperatuur tot 300° C. Bevestigingsplaat voorzien van 2 gaten Ø 8 mm. (asafstand 69 mm.) Afmetingen : L x l x H : 82 x 33 x 24 mm.

