

**MODULAIR EN COMPACT SYSTEEM
"SWIVEL MAX"**

QPM.SM



Extreem modulair en compact systeem, perfect in beperkte ruimten en vooral voor handbediende werktuigmachines of CNC machines met een max druk van 100 PSI = **6,7 bar**.

2 straalmogelijkheden : vast of traploos regelbaar van 0 tot 100 %.

Werkings temperatuur : max 70°C.

Het systeem bevat volgende componenten :

- basisstuk – kogelnippel uit messing of basis schroefdraadkoppelstuk uit "acetal" kunststof.
- kogelsegment uit "acetal" tussen basisstuk en straalbuis.
- korte straalbuis met vaste straal of lange straalbuis met regelbare straal - (eventueel verlengbuis)
- straalkop met vaste of regelbare straal uit aluminium.

Twee adaptorsegmenten Ref. QPM.SM.02640 en 02630 laten een combinatie to met segmentkoelsslangen 1/4" Ref. LLL.

De montagetang Ref. QPM.SM.02910 is noodzakelijk voor de montage-demontage van de componenten.

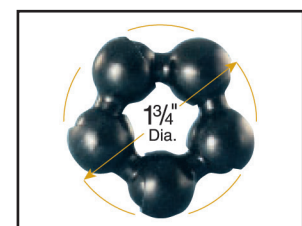
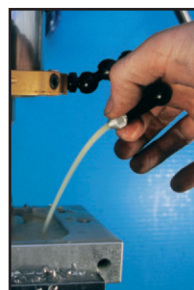
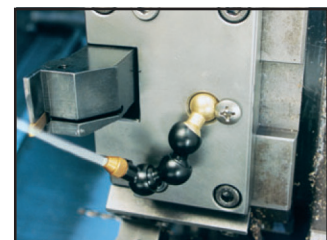
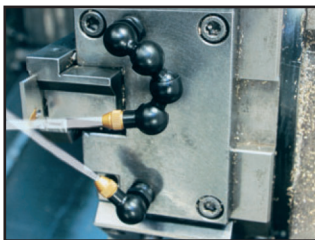
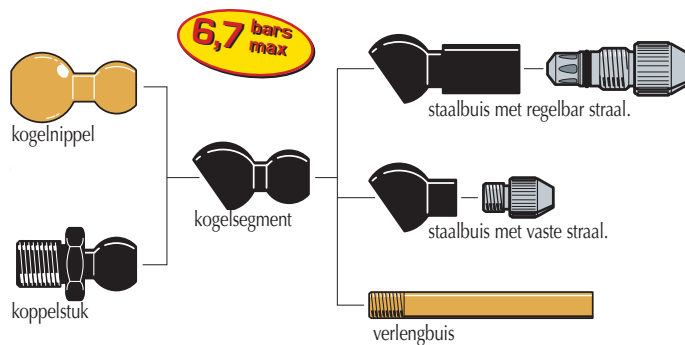

**COMPONENTEN VOOR
"SWIVEL MAX" MODULAIR SYSTEEM**

QPM.SM

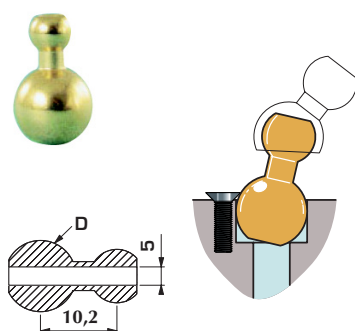

Basis – kogelnippel uit messing :

Type	Ø D Kogel	Ref.
G	10 mm	QPM.SM.02505
A	12 mm	QPM.SM.02510
B	14 mm	QPM.SM.02515
C	15 mm	QPM.SM.02520
D	22 mm	QPM.SM.02525
E	1/2"	QPM.SM.02530
F	5/8"	QPM.SM.02535

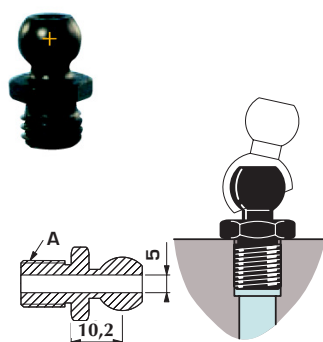

Schroefdraad basis koppelstuk uit "acetal" :

Type	Schroefdraad A	Ref.
K	1/8 NPT / BSPT	QPM.SM.02540
L	1/4" NPT / BSPT	QPM.SM.02545
M	M10 x 1,25	QPM.SM.02550
N	M10 x 1,5	QPM.SM.02555
P	M12 x 1,25	QPM.SM.02560
Q	M12 x 1,75	QPM.SM.02565
R	M14 x 1	QPM.SM.02570
S	M14 x 2	QPM.SM.02575

Tussenkogelsegment uit "acetal" - Ref. QPM.SM.02610

Geleverd met verpakking van 5 stuks.

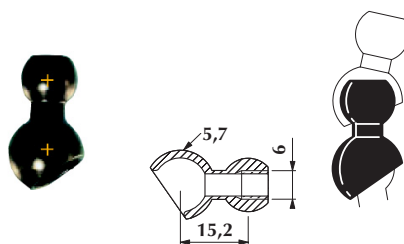

**COMPONENTEN VOOR MODULAIR
SYSTEEM "SWIVEL MAX"**

QPM.SM

Korte straalbuis met vaste straal uit "acetal" – Ref. QPM.SM.02710.

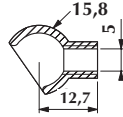

Straalkop met vaste straal uit aluminium :

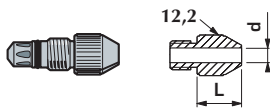

Type	Schroefdraad	d	L	Kleur	Ref.
1	12,2	1,6	10,2	rood	QPM.SM.02720
2	12,2	2,2	10,2	blauw	QPM.SM.02730
3	12,2	3	10,2	goud	QPM.SM.02740
4	12,2	4	10,2	zilver	QPM.SM.02750
Assortiment met de 4 straalkoppen met vaste straal :					QPM.SM.02760

Lange straalbuis met regelbare straal uit "acetal" – Ref. QPM.SM.02810

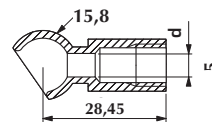

Straalkop met regelbare straal uit aluminium :

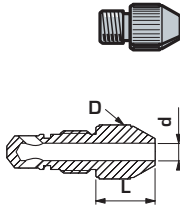

Type	D	d	L	couleur	Ref.
1	12,2	2,2	12,7	bleu	QPM.SM.02820
2	12,2	3	12,7	or	QPM.SM.02830
3	12,2	4	12,7	argent	QPM.SM.02840
Assortiment met de 3 straalkoppen met regelbare straal :					QPM.SM.02850

Montagetang - noodzakelijk – Ref. QPM.SM.02910

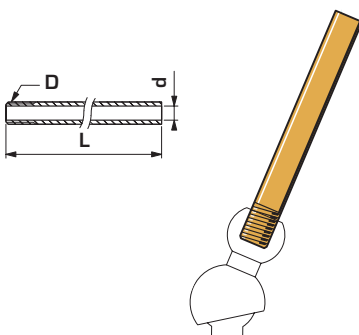

Vaste verlengbuis uit messing – lengte 50 mm – Ref. QPM.SBT.09730
 Voor een directe aanpassing op het tussenkogelsegment Ref. QPM.SM.02610.

**COMPONENTEN VOOR MODULAIR
SYSTEM "SWIVEL MAX"**

QPM.SM



Specifieke combinaties – gebaseerd op de "types" in de tabellen zijn leverbaar.
Gelieve aan te duiden :
type basisstuk, aantal tussen-kogelsegmenten en type straalbuis en straalkop.



Voorbeeld :

Basis kogelnippel – kogel van Ø 22 mm +3 x tussen- kogelsegment +
straalbuis met vaste straal + straalkop d = 3 mm=

Ref. **QPM.SM.D.3.F.3**



Voorbeeld :

Basis schroefdraadkoppelstuk ¼ NPT / BSPT + 5 x tussen-kogelsegment +
straalbuis met regelbare straal + straalkop d = 4 mm =

Ref. **QPM.SM.L.5.V.3**



Adaptorsegment voor segment koelslangen ¼" - Ref. LLL...
Ref. **QPM.SM.02640**

Voor de montage van diverse straalkoppen Ref. LLL... ¼" op een
tussenkogelsegment **QPM.SM.02610**.



Ref. **QPM.SM.02630**

Voo de van de lange straalbuis met regelbare straal Ref;
QPM.SM.02810 op segment koelslangen Ref. LLL... ¼".