

## HANDBEDIENDE DRAAITAFEL

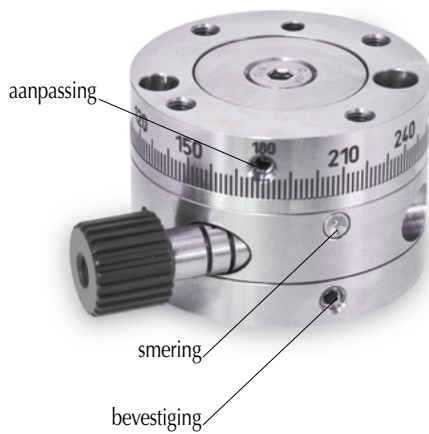

Tafel uit RVS 1.4305 (AISI 303), andere componenten uit RVS of messing.  
 Regelknop uit zwart geëloxeerd aluminium.

Deze tafel kan afzonderlijk gebruikt worden maar in geval van gebruik met een «domiLINE» systeem is het noodzakelijk een montageplaat Ref. IWF.MP... te voorzien.  
 Deze tafel wordt manueel bediend en is voorzien van een raderwerk van hoge kwaliteit.  
 Een snelle aanpassing door een bovenste zijdelinkse schroef en een bevestiging door een onderste zijdelinkse schroef zijn mogelijk.

Op aanvraag : pendelbasis.

### TECHNISCHE KENMERKEN

Ref.	MDV 55	MDV 80
rotatie	0°- 360°	0°- 360°
concentriciteit	+/- 0,02 mm	+/- 0,03 mm
vlakheid	+/- 0,02 mm	+/- 0,03 mm
max. radiale moment	5 Nm	5 Nm
max. ingangskoppel	1,5 Nm	2,5 Nm
max. spankracht	10 Nm	10 Nm
eigengewicht (g)	610	1.600

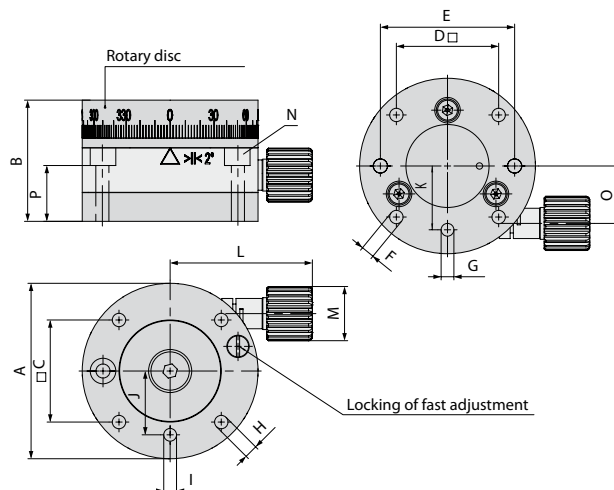
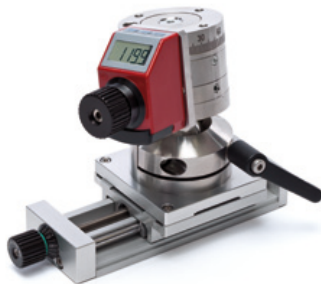

### AFMETINGEN

Ø Ah6	55	80
B	38	45
C	32	40
D	32	40
E	42	60
F	M5	M5
Ø GH7	4	4
H	M5	M5
Ø IH7	4	4
Jw 0,02 mm	20	30
Kw 0,02 mm	20	30
L	44,5	59
Ø M	36	36
N	Km4	Km5
O	18	26

