

GLAD VEREND DRUKSTUK

H.22070

MATERIAAL EN UITVOERING :

Lichaam uit gebruind staal, stift uit gebruind cementeerstaal, veer uit RVS.
Tolerantie voor boring : H7

OPMERKING :

Dit stuk wordt vooral gebruikt als drukstuk of veeraanslagstuk in gereedschappen.
Verzekert het vasthouden van werkstukken tijdens hun bewerking.
Gebruikstemperatuur : max. 250°C.

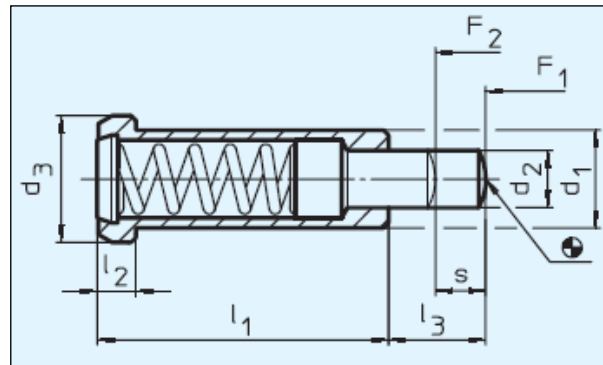

$\varnothing d1$ 0 -0,05	$\varnothing d2$	$\varnothing d3$	l1	l2	l3	koers s	kracht (N) F1 -> F2		Ref.
6	2,7	8	20	3,2	6	3,5	10	22	H.22070.0006
8	3,9	10	24	3,2	8	4,5	30	88	H.22070.0008
10	5,9	13	30	4,0	10	5,5	42	110	H.22070.0010
12	7,9	16	36	5,0	12	6,5	50	130	H.22070.0012

