

DUBBELE ZWENKENDE SPANPLAAT

K.04191

MATERIAAL :
thermisch behandeld staal, gebruind.

OPMERKING :

Deze dubbele spanplaat op 90° laat het spannen toe van twee te bewerken stukken tegelijkertijd. Automatisch zwenkend op 90° bij het spannen of ontspannen.

In functie van de stukgeometrie kan de standaard spanplaat vervangen worden door een speciale spanplaat.

Om een optimaal spannen te garanderen is het noodzakelijk 2 stukken tegelijkertijd te spannen of een aangepaste steun aan één zijde te voorzien.

Werking :

De schroef «H» opspannen en het max. spankoppel respecteren.

Bij deze operatie maakt de dubbele spanplaat een automatische ¼ toer voor de spankoers.

Bij het ontspannen komt de spanplaat in zijn originele stand terug - de drukschroef laat toe de oorspronkelijke hoekstand aan te passen.

D	D1	Ø D2	Ø D3	A	B	S	H	H1	L	L1	SW1	SW2	Ref.
M16 x 1	M6	25	10	15	25	7	61	5	40	18	10	2,5	K.04191.1640
M24 x 2	M8	36	14	22	35	9	87	7	60	28	13	3	K.04191.2460

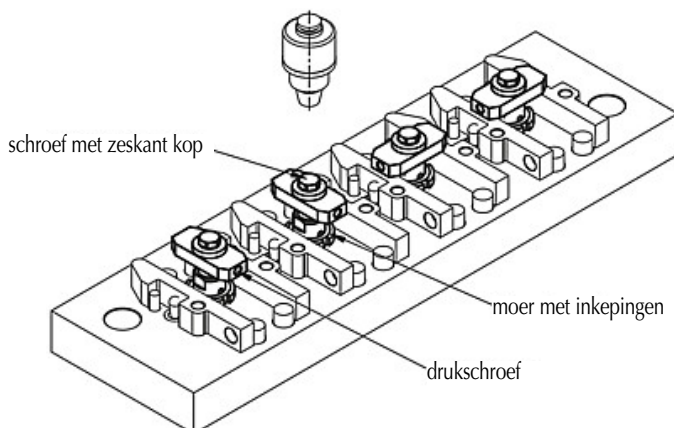
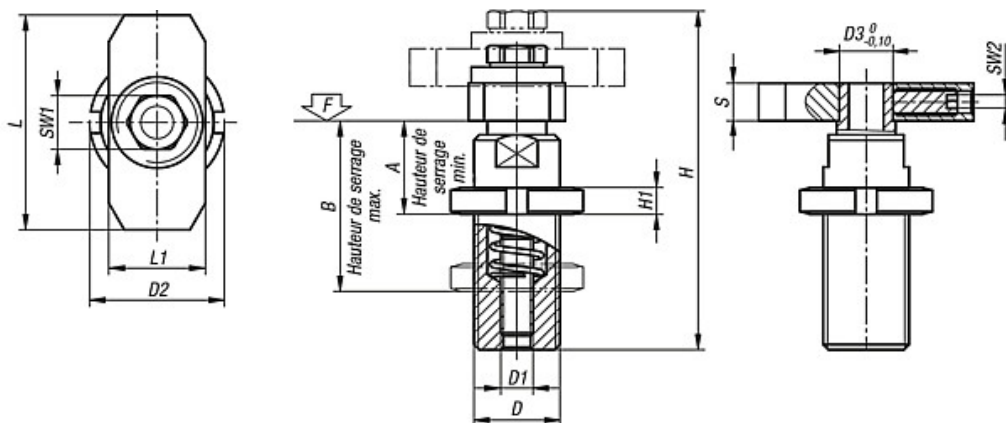

max. spankoppel Nm	kracht "F" max. daN	Ref.
10,4	900	K.04191.1640
25,3	1.650	K.04191.2460