

MOF OM TE LASSEN

GWN.7490



MATERIAAL EN UITVOERING :

Uit lasbare blank staal, gedraaid.

Vorm A = zonder kraag = Ref. GWN.7490.Gxx.A

Vorm B = met kraag = Ref. GWN.7490.Gxx.B

Op aanvraag en per hoeveelheden :

- uit RVS
- met metrische schroefdraad

OPMERKING :

Deze moffen worden gebruikt op reservoirs of hydraulische aggregaten voor de bevestiging van fittings, doppen, niveauaanduiders, enz...

De vlakken zijn bewerkt voor een gebruik in combinatie met een dichtingselement.

De mofdikte is voorzien om vervormingen te vermijden gedurende het lassen.

Het model met kraag wordt gebruikt bij preciese boringen of voor een kleinere hoogte.

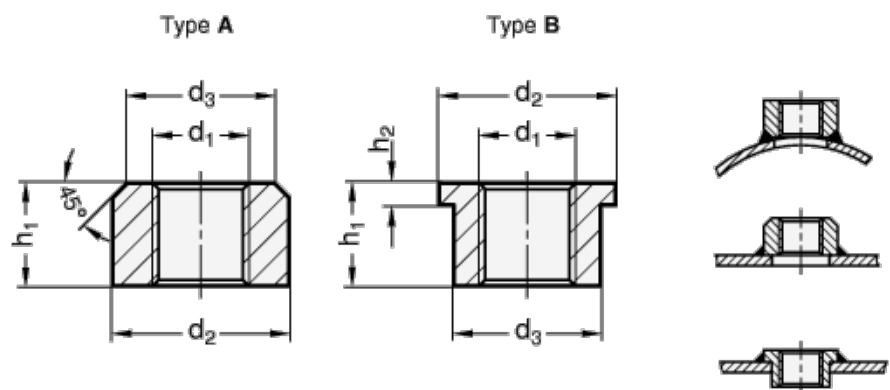

d1	Ø d2	Ø d3	h1	h2	Ref.	
					zonder kraag	met kraag
G 1/8"	20	16	10	3	GWN.7490.G18.A	GWN.7490.G18.B
G 1/4"	24	20	14	3	GWN.7490.G14.A	GWN.7490.G14.B
G 3/8"	28	22	14	4,5	GWN.7490.G38.A	GWN.7490.G38.B
G 1/2"	32	26	16	4,5	GWN.7490.G12.A	GWN.7490.G12.B
G 3/4"	40	32	18	6	GWN.7490.G34.A	GWN.7490.G34.B
G 1"	50	40	20	7,5	GWN.7490.G44.A	GWN.7490.G44.B
G 1 1/4"	60	50	22	7,5	GWN.7490.G54.A	GWN.7490.G54.B
G 1 1/2"	65	55	24	7,5	GWN.7490.G64.A	GWN.7490.G64.B