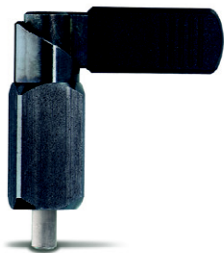

VERGRENDELPEN OM TE LASSEN

GWN.6123

MATERIAAL EN UITVOERING :

Lichaam uit staal, gebruind, vergrendelstift genietreerd.

- Ref. GWN.6123...A = zonder kunststoffen kap.

- Ref. GWN.6123... B = met zwart mat kunststoffen kap.

Tolerantie stift : - 0,02 / - 0,04 mm.

Tolerantie boring : + 0,14 +/- 0,10

Op aanvraag : uitvoering met minder preciese toleranties voor staalbouw - Ref. GWN.7221

OPMERKING :

Wordt gebruikt wanneer de stift niet altijd in uitgetrokken toestand moet blijven.

Door de hendel 180° te draaien, wordt de stift in het lichaam ingetrokken.

De hendel wordt in beide richtingen vastgehouden.

Het vierkante lichaam laat het lassen in verschillende posities toe.

Een puntlassen is aanbevolen om de veer niet te verwarmen en om de veerkracht niet te veranderen.

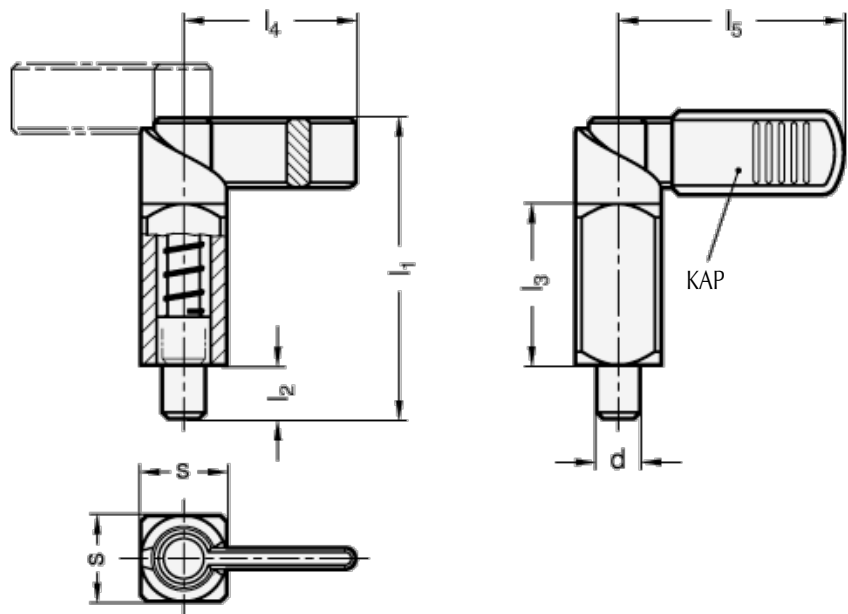

Ø d	s	l1	l2	l3	l4	l5	veerkracht (daN)	Ref.	
								zonder kap	met kap
6	16	56	10	30	32	42	12	GWN.6123.0616.A	GWN.6123.0616.B
8	16	56	10	30	32	42	12	GWN.6123.0816.A	GWN.6123.0816.B
8	20	69	12	38	37	52	21	GWN.6123.0820.A	GWN.6123.0820.B
10	16	56	10	30	32	42	12	GWN.6123.1016.A	GWN.6123.1016.B
10	20	69	12	38	37	52	21	GWN.6123.1020.A	GWN.6123.1020.B
12	20	69	12	38	37	52	21	GWN.6123.1220.A	GWN.6123.1220.B