

HORizontALE SNELSPANNER MET VARIABELE SPANHOOGTE

MWN.560

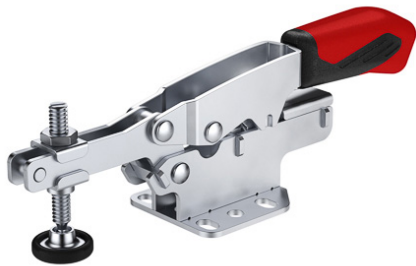

Snelspanner met traploze compensatie voor het spannen van stukken met verschillende hoogtes.
 Handvat, arm en basis uit verzinkt staal, gepassiveerd.
 Het handvat en de arm zijn horizontaal in gesloten stand.
 Met verticale basis en drukschroef voorzien van een rubberen drukstuk.
 Met eindstop voor de schroef.

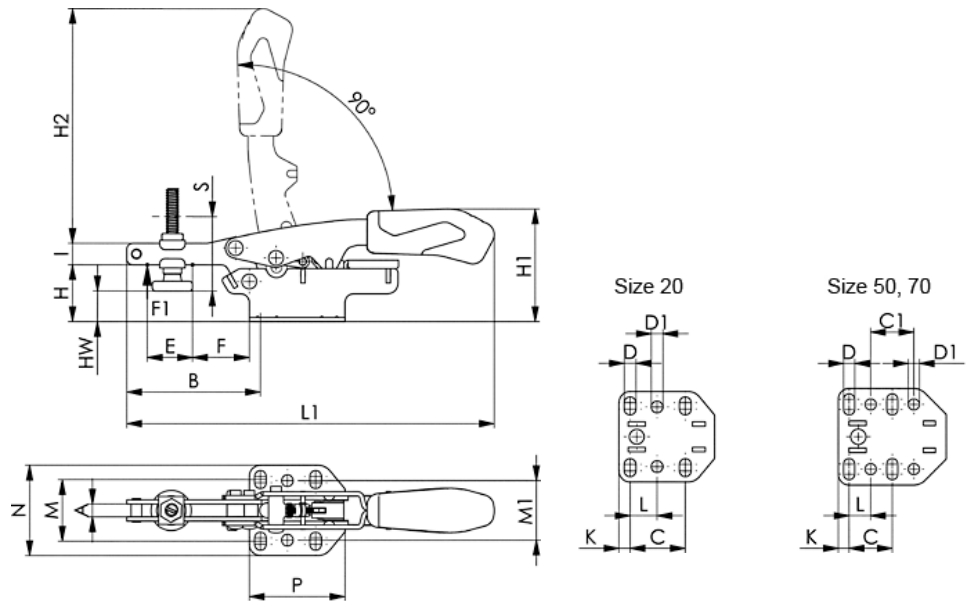

gr.	A	B	C	C1	D	D1	E	F	H	H1	H2	HW min.	HW max.	I	K	L	L1	M	M1	N	P	Ref.
20	6,1	63	26	-	5,5	5,5	22	26	27	70	121	-7	11	10	5,3	12,7	184	26 - 32	28	42,5	45	MWN.560895
50	8,4	104	25,4	25,4	6,5	6,5	35,2	22,2	23	72	174	-8,9	1,5	13	6,3	12,7	261	32 - 44	38	57	63,5	MWN.560896
70	8,5	104	25,4	25,4	6,5	6,5	35	50	41	90	174	-6,69	19,7	13	6,3	12,7	261	32 - 44	38	57	63,5	MWN.560897

grootte	kraft F1 (daN)	S (1)	H max (2)	schroef	Ref.
20	200	20	35	M6 x 49	MWN.560895
50	300	35	40	M8 x 50	MWN.560896
70	300	35	60	M8 x 66	MWN.560897

1 = automatische compensatie van de hoogte S
 2 = max compensatie van de hoogte.

HORizontALE SNELSPANNER MET VARIABELE SPANHOOGTE

MWN.554

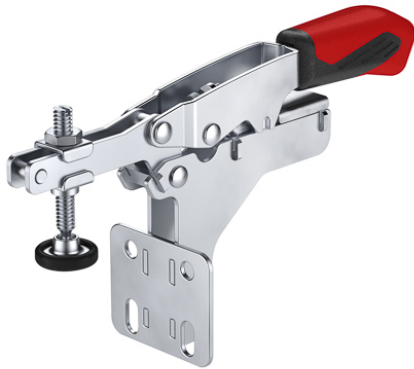

Snelspanner met traploze compensatie voor het spannen van stukken met verschillende hoogtes.
Handvat, arm en basis uit verzinkt staal, gepassiveerd.
Het handvat en de arm zijn horizontaal in gesloten stand.
Met hoekvormige basis en drukschroef voorzien van een rubberen drukstuk.
Met eindstop voor de schroef.

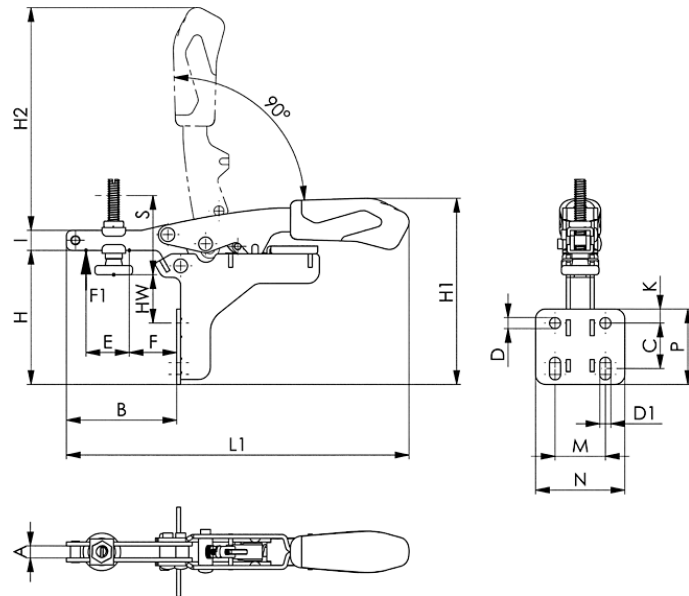

grootte	A	B	C	D	D1	E	F	H	H1	H2	HW min.	HW max.	I	K	L1	M	N	P	Ref.
20	6,0	56	20 - 26	5,6	5,6	22	24	68	94	113	3	24	10	7,1	173	25,4	45	38	MWN.554881
50	8,2	85	20,5 - 30	6,5	6,5	40	31	88	124	158	1	30	13	10,6	244	38,1	57	51	MWN.554882

grootte	kracht F1 (daN)	S (1)	H (2)	schroef	Ref.
20	200	20	35	M6 x 49	MWN.554881
50	350	35	40	M8 x 66	MWN.554882

1 = automatische compensatie van de hoogte S
2 = max compensatie van de hoogte.

HORizontALE SNELSPANNER MET VARIABELE SPANHOOGTE

MWN.554

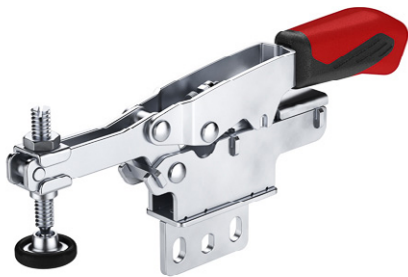

Snelspanner met traploze compensatie voor het spannen van stukken met verschillende hoogtes.
 Handvat, arm en basis uit verzinkt staal, gepassiveerd.
 Het handvat en de arm zijn horizontaal in gesloten stand.
 Met verticale basis en drukschroef voorzien van een rubberen drukstuk.
 Met eindstop voor de schroef.

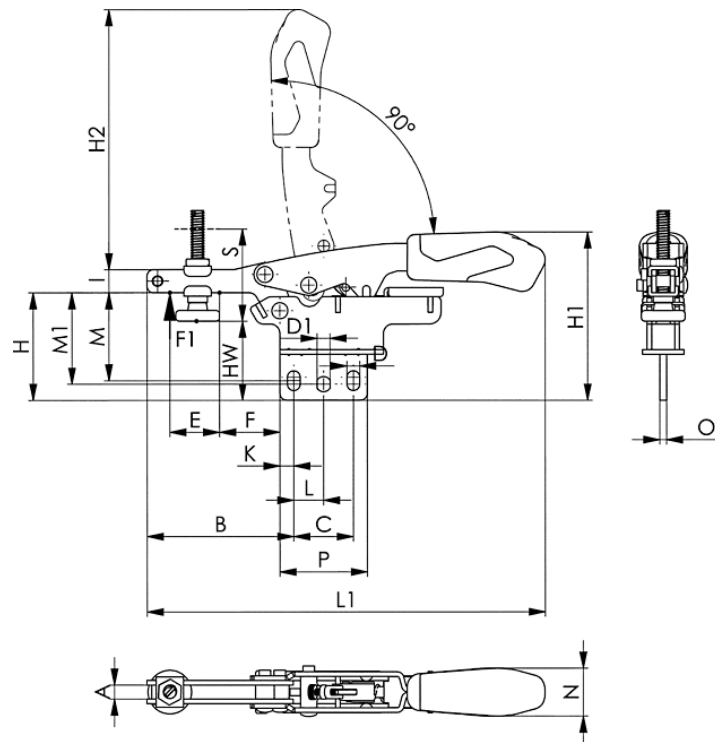

grootte	A	B	C	D	D1	E	F	H	H1	H2	HW min.	HW max.	I	K	L	L1	M	M1	N	O	P	Ref.
20	6,0	64,0	25,9	5,6	5,6	22	26	47	73	113	13,0	31	10	6,0	12,9	173	37 - 40	39,8	21,0	3	38	MWN.554883
50	8,2	106,5	38,0	6,5	6,5	35	50	59	94,5	158	27,5	38	13	8,5	19,0	243	45 - 49	49,0	26,5	4	55	MWN.554884

grootte	kracht F1 (daN)	S (1)	H (2)	schroef	Ref.
20	200	20	35	M6 x 49	MWN.554883
50	350	35	40	M8 x 50	MWN.554884

1 = automatische compensatie van de hoogte S
 2 = max compensatie van de hoogte.

PUSH & PULL SNELSPANNER MET VARIABLE SPANHOOGTE

MWN.560



Snelspanner met traploze compensatie voor het spannen van stukken met verschillende hoogtes.
Handvat, arm en basis uit verzinkt staal, gepassiveerd.
Het handvat en de arm zijn horizontaal in gesloten stand.
Met horizontale basis en drukschroef voorzien van een rubberen drukstuk.
Met eindstop voor de schroef.

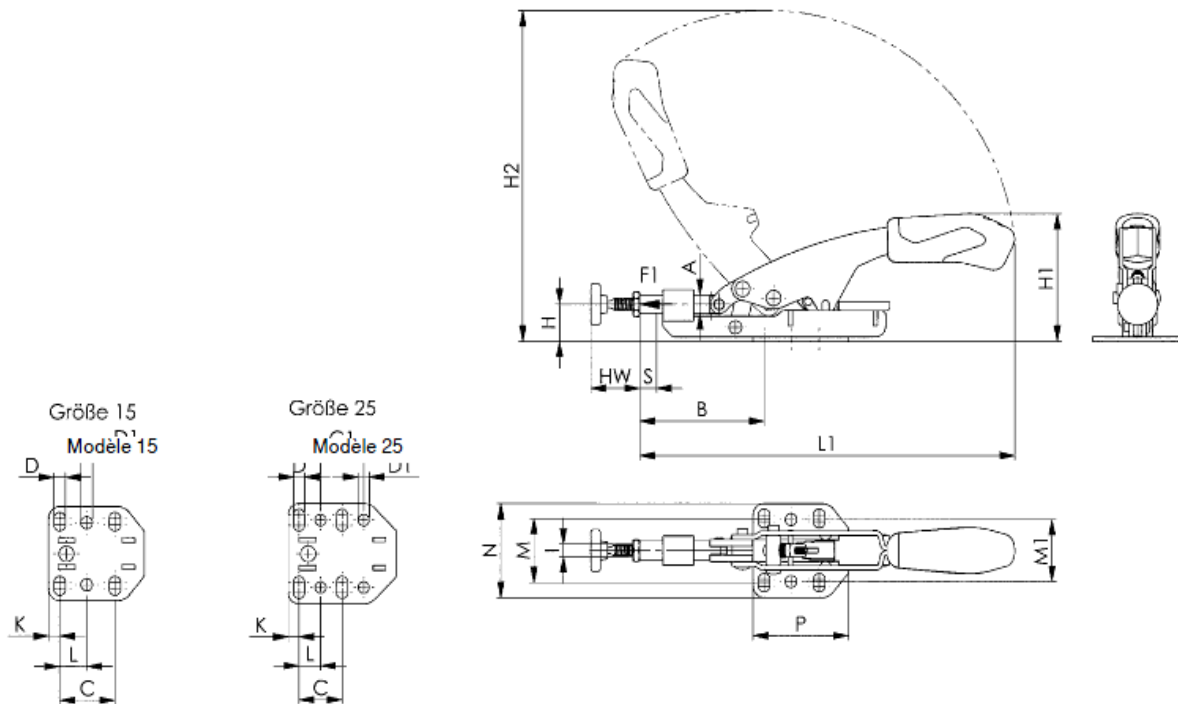

grootte	A	B	C	C1	D	D1	H	H1	H2	HW min.	HW max.	I	K	L	L1	M	M1	N	P	Ref.
15	8,5	50 - 59	26,0	-	5,5	5,5	16,8	58	145	13	25	M6	5,3	12,7	177	26 - 32	28	42,5	45,0	MWN.560904
25	11,8	72 - 98	25,4	25,4	6,5	6,5	23,2	71	207	16	35	M8	6,3	12,7	256	32 - 44	38	57,0	63,5	MWN.560905

grootte	kracht F1 (daN)	S (1)	H (2)	schroef	Ref.
15	200	8	25	M6 x 37	MWN.560904
25	350	13	35	M8 x 50	MWN.560905

1 = automatische compensatie van de hoogte S
2 = max compensatie van de hoogte.

PUSH & PULL SNELSPANNER MET VARIABLELE SPANHOOGTE



Snelspanner met traploze compensatie voor het spannen van stukken met verschillende hoogtes.
Handvat, arm en basis uit verzinkt staal, gepassiveerd.
Het handvat en de arm zijn horizontaal in gesloten stand.
Met verticale basis en drukschroef voorzien van een rubberen drukstuk.
Met eindstop voor de schroef.

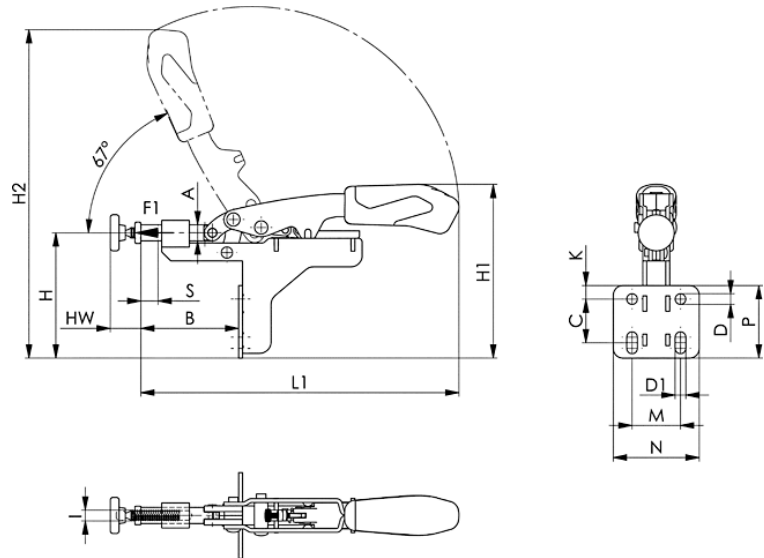

grootte	A	B	C	D	D1	H	H1	H2	HW min.	HW max.	I	K	L1	M	M1	N	P	Ref.
15	8,5	42 - 59	20 - 26	5,6	5,6	66	91	173	14	29	M6	7,1	167	25,4	45	38	38	MWN.554885
25	11,8	58 - 83	20,5 - 30	6,5	6,5	84	119	238	19	39	M8	10,6	236	38,1	57	51	51	MWN.554886

grootte	kracht F1 (daN)	S (1)	H (2)	schroef	Ref.
15	200	8	25	M6 x 37	MWN.554885
25	300	13	35	M8 x 50	MWN.554886